

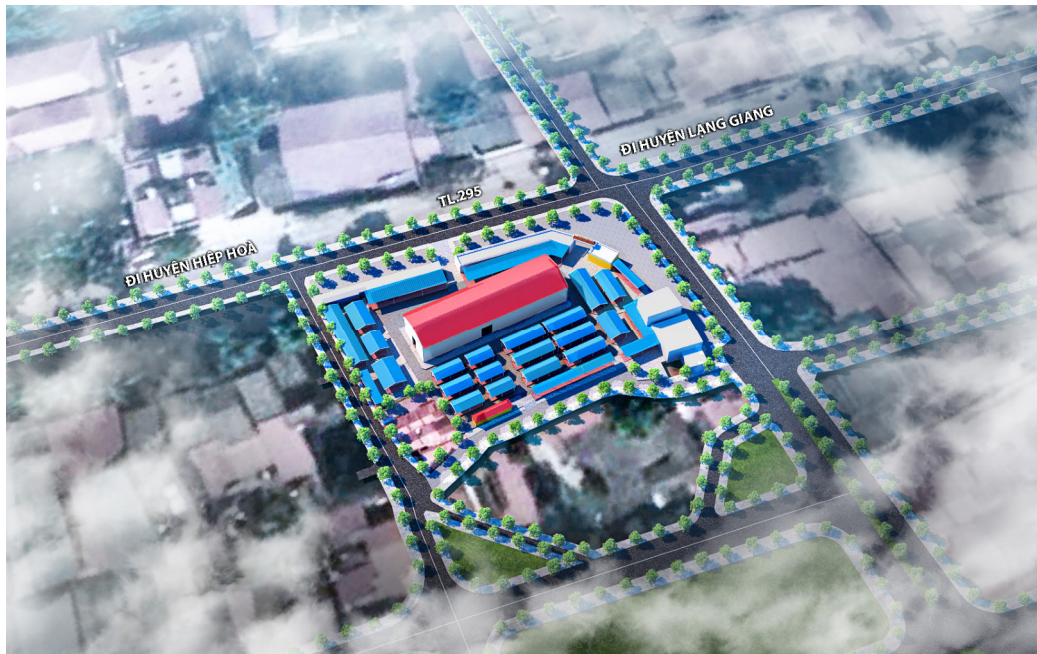

THUYẾT MINH
QUY HOẠCH TỔNG MẶT BẰNG
CẢI TẠO, NÂNG CẤP CHỢ MỘC, TT CAO THƯỢNG
HUYỆN TÂN YÊN, TỈNH BẮC GIANG, TỶ LỆ 1/500.



CỘNG HÒA XÃ HỘI CHỦ NGHĨA VIỆT NAM

Độc lập – Tự do – Hạnh Phúc

THUYẾT MINH

**QUY HOẠCH TỔNG MẶT BẰNG
CẢI TẠO, NÂNG CẤP CHỢ MỘC, TT CAO THƯỢNG
HUYỆN TÂN YÊN, TỈNH BẮC GIANG, TỶ LỆ 1/500.**

Cơ quan phê duyệt: **UBND huyện Tân Yên**

Cơ quan thẩm định: **Phòng Kinh tế và Hạ tầng huyện Tân Yên**

Cơ quan lập quy hoạch: **Ban QLDA ĐTXD huyện Tân Yên**

Cơ quan tổ chức lập quy hoạch

Đơn vị tư vấn

**C.TY TNHH KIẾN TRÚC &
QUY HOẠCH ĐÔNG DƯƠNG**

Bắc Giang 2023

THUYẾT MINH TỔNG HỢP
QUY HOẠCH TỔNG MẶT BẰNG
CẢI TẠO, NÂNG CẤP CHỢ MỘC, THỊ TRẤN CAO THƯỢNG
HUYỆN TÂN YÊN, TỶ LỆ 1/500

I. PHẦN MỞ ĐẦU

1. Lý do và sự cần thiết quy hoạch

Thị trấn Cao Thượng là trung tâm kinh tế, văn hóa, chính trị của huyện Tân Yên, đây là khu vực tập trung các cơ quan quản lý nhà nước, cơ quan hành chính và là khu vực tập trung dân cư lớn nhất của huyện. Để phục vụ nhu cầu đời sống sinh hoạt, tiêu dùng tại đây đã hình thành các tuyến phố mua sắm, chợ.

Chợ Mộc nằm tại trung tâm Thị trấn Cao Thượng đã được hình thành lâu đời là nơi giao thương kinh tế chủ yếu của người dân trong và ngoài huyện. Tại đây diễn ra rất nhiều các hoạt động mua bán, trao đổi sản phẩm, hàng hóa đa dạng phong phú. Hiện nay cơ sở vật chất của chợ Mộc đã xuống cấp và chưa đáp ứng được nhu cầu mua bán ngày càng lớn của nhân dân. Đồng thời hệ thống giao thông kết nối với các trục đường lân cận chưa thuận tiện cho việc người dân vào chợ mua bán trao đổi hàng hóa. Các kiot chợ đã xuống cấp, bị hỏng ở một số vị trí mái. Hệ thống thoát nước mưa, nước thải chưa được nâng cấp gây mất vệ sinh môi trường. Hệ thống cấp điện, phòng cháy chữa cháy chưa được nâng cấp, đảm bảo an toàn cháy nổ.

Vì những lý do nêu trên việc đầu tư cải tạo nâng cấp chợ Mộc, huyện Tân Yên là rất cần thiết và cấp bách. Đáp ứng nguyện vọng của dân nhân và phù hợp với sự phát triển kinh tế của thị trấn Cao Thượng cũng như sự phát triển chung của huyện Tân Yên.

2. Các căn cứ quy hoạch

2.1. Cơ sở pháp lý

Căn cứ Luật đầu tư công số 39/2019/QH14 ngày 13/6/2019;

Căn cứ Luật Xây dựng số 50/2014/QH13 ngày 18/6/2014; Luật sửa đổi, bổ sung số 60/2020/QH14 ngày 17/6/2020;

Căn cứ Nghị định số 40/2020/NĐ-CP ngày 06/4/2020 của Chính phủ quy định chi tiết thi hành một số điều của Luật Đầu tư công;

Căn cứ Nghị định số 06/2021/NĐ-CP ngày 26/01/2021 của Chính phủ Quy định chi tiết một số nội dung về quản lý chất lượng, thi công xây dựng và bảo trì công trình xây dựng;

Căn cứ các Nghị định số 10/2021/NĐ-CP ngày 09/02/2021 của Chính phủ về quản lý dự án đầu tư xây dựng;

Nghị định số 15/2021/NĐ-CP ngày 03/3/2021 của Chính phủ về ban hành Quy định quản lý dự án xây dựng công trình;

Căn cứ Nghị định số 35/2023/NĐ-CP ngày 20/6/2023 của Chính phủ sửa đổi, bổ sung một số điều của các Nghị định thuộc lĩnh vực quản lý nhà nước của Bộ Xây dựng;

Căn cứ Thông tư số 04/2022/TT-BXD ngày 24/10/2022 của Bộ Xây dựng Quy định về hồ sơ của nhiệm vụ quy hoạch xây dựng vùng liên huyện, quy hoạch xây dựng Vùng huyện, quy hoạch đô thị, quy hoạch xây dựng khu chức năng và quy hoạch nông thôn;

Căn cứ Quyết định số 1282/QĐ-UBND ngày 19/12/2022 của UBND tỉnh Bắc Giang về việc phê duyệt điều chỉnh Quy hoạch sử dụng đất huyện Tân Yên đến năm 2030;

Căn cứ Quyết định số 81/2021/QĐ-UBND ngày 31/12/2021 của UBND tỉnh Bắc Giang ban hành Quy định quản lý quy hoạch xây dựng trên địa bàn tỉnh Bắc Giang;

Căn cứ Quyết định số 29//2021/QĐ-UBND ngày 13/7/2021 của UBND tỉnh Bắc Giang về việc ban hành Quy định một số nội dung về quản lý hoạt động đầu tư và xây dựng trên địa bàn tỉnh Bắc Giang;

Căn cứ Quyết định số 1241/QĐ-UBND ngày 09/11/2023 của UBND Tỉnh Bắc Giang về việc phê duyệt điều chỉnh quy hoạch chung xây dựng thị trấn Cao Thượng, huyện Tân Yên, tỉnh Bắc Giang đến năm 2035 (tỷ lệ 1/5000);

Căn cứ Quyết định số 1289/QĐ-UBND ngày 23/11/2023 của UBND tỉnh Bắc Giang về việc phê duyệt điều chỉnh Quy hoạch xây dựng vùng huyện Tân Yên, tỉnh Bắc Giang đến năm 2040 (tỷ lệ 1/25.000);

Căn cứ kết luận số 244-KL/HU ngày 27/7/2023 của Ban Thường vụ Huyện ủy về Kết luận của Ban Thường vụ Huyện ủy tại phiên họp thường kỳ tháng 7/2023; Thông báo số 118/TB-UBND ngày 21/7/2023 của Chủ tịch UBND huyện về Kết luận phiên họp UBND ngày 20/7/2023;

Công văn số 1634/UBND-KTHT ngày 07/8/2023 của Chủ tịch UBND huyện Tân Yên về việc giao nhiệm vụ triển khai thực hiện dự án: Cải tạo, nâng cấp chợ Mọc, huyện Tân Yên.

Căn cứ quyết định số 2212/QĐ-UBND ngày 31 tháng 10 năm 2023 về việc phê duyệt chủ trương đầu tư dự án: Cải tạo, nâng cấp chợ Mọc, huyện Tân Yên.

Căn cứ Biên bản hội nghị công khai xin ý kiến các cơ quan, đơn vị liên quan; Đảng ủy, UBND, các ngành đoàn thể, đại diện cộng đồng dân cư ngày 02 tháng 11 năm 2023.

Các văn bản pháp lý, tài liệu, số liệu, các quy hoạch chuyên ngành, các quy hoạch chi tiết, các dự án có liên quan.

2.2. Các nguồn tài liệu, số liệu, cơ sở bản đồ

- Quy hoạch chung xây dựng thị trấn Cao Thượng mở rộng và vùng phụ cận, huyện Tân Yên, tỉnh Bắc Giang đến năm 2035

- Bản đồ đo đạc địa hình tỷ lệ 1/500 lập theo phương pháp toàn đạc, hệ tọa độ, cao độ;

- Quy chuẩn Xây dựng Việt Nam: QCVN 01-2019/BXD do Bộ trưởng Bộ xây dựng ban hành theo Thông tư số 22/2019/TT-BXD ngày 31/12/2019; Các Tiêu chuẩn, quy chuẩn có liên quan đến quy hoạch đô thị, hạ tầng kỹ thuật, hạ tầng xã hội đô thị và môi trường;

- Tiêu chuẩn thiết kế chợ: TCVN 9211:2012 do Viện Kiến trúc, Quy hoạch Đô thị & Nông thôn – Bộ Xây dựng biên soạn, Bộ Xây dựng đề nghị, Tổng cục Tiêu chuẩn – Đo lường – Chất lượng thẩm định, Bộ Khoa học và Công nghệ công bố tại quyết định số 3621/QĐ-BKHCN ngày 28 tháng 12 năm 2012.

- Quy chuẩn QCVN 07:2016 – Quy chuẩn Kỹ thuật Quốc gia về các công trình hạ tầng kỹ thuật đô thị;

- Các số liệu về điều kiện tự nhiên và hiện trạng theo tài liệu của huyện Tân Yên và điều tra thực tế.

3. Mục tiêu và nhiệm vụ

3.1. Mục tiêu

- Cụ thể hóa quy hoạch chung xây dựng thị trấn Cao Thượng mở rộng và vùng phụ cận, huyện Tân Yên, tỉnh Bắc Giang đến năm 2035;

- Làm động lực thúc đẩy quá trình đô thị hóa địa phương và các vùng lân cận, giúp tăng trưởng kinh tế - xã hội trong khu vực;

- Xác định chức năng sử dụng đất, tổ chức không gian kiến trúc cảnh quan, hạ tầng kỹ thuật trong khu vực nghiên cứu trên cơ sở xem xét lợi thế và hạn chế về địa lý của khu vực;

- Thiết kế quy hoạch tổng thể, xác định cơ cấu phân khu chức năng sử dụng đất phù hợp quy chuẩn xây dựng, với chỉ tiêu quy hoạch kiến trúc, hạ tầng kỹ thuật của từng ô đất, quy hoạch đồng bộ các công trình kiến trúc, hạ tầng kỹ thuật và hạ tầng xã hội;

- Lập quy hoạch khớp nối hệ thống hạ tầng kỹ thuật của khu vực với các quy hoạch lân cận, và những dự án đang triển khai;

- Xác định cơ cấu chức năng, quy hoạch sử dụng đất hợp lý với các chỉ tiêu quy hoạch kiến trúc và hạ tầng kỹ thuật cụ thể cho từng lô đất. Đề xuất giải pháp khai thác quỹ đất để xây dựng các công trình công cộng, trường học phục vụ đời sống kinh tế xã hội, văn hóa của nhân dân trong khu vực;

- Làm cơ sở để lập dự án đầu tư và quản lý xây dựng theo quy hoạch.

3.2. Nhiệm vụ

- Xác định quy mô xây dựng phù hợp với quy hoạch chung và hệ thống hạ tầng xã hội khu vực;

- Xác định cơ cấu chức năng, quy hoạch sử dụng đất hợp lý với các chỉ tiêu quy hoạch kiến trúc, hạ tầng kỹ thuật cụ thể cho từng lô đất và phù hợp với cơ cấu, chức năng của các dự án thành phần. Đề xuất giải pháp điều chỉnh, nâng cao khả năng khai thác quỹ đất cho các dự án này;

- Xác định các yêu cầu và điều kiện không chế, hành lang cách ly đảm bảo các công trình xây dựng tuân thủ pháp luật và các quy định xây dựng hiện hành;

- Kết nối hài hòa với hệ thống kiến trúc cảnh quan khu trung tâm và hệ thống hạ tầng kỹ thuật cùng với các không gian kiến trúc cũ đang hiện hữu. Chú trọng xây dựng thiết kế hình thái cảnh quan khu vực nghiên cứu, chú ý đến văn hoá và tính địa phương nhằm hướng đến một không gian tổng thể hài hòa về không gian kiến trúc cảnh quan;

- Hình thành hệ thống hạ tầng kỹ thuật phù hợp Tiêu chuẩn, Quy chuẩn hiện hành và Quy hoạch chuyên ngành của tỉnh Bắc Giang đã được phê duyệt;

- Xây dựng Quy định quản lý xây dựng theo quy hoạch chi tiết làm cơ sở cho Chủ đầu tư lập dự án đầu tư xây dựng theo quy định và làm cơ sở pháp lý để các cơ quan chính quyền địa phương quản lý đầu tư theo quy hoạch;

- Đánh giá tác động môi trường theo quy định.

4. Tính chất

Là khu chợ dân sinh với hình thức tổ chức không gian kiến trúc, cảnh quan đẹp, được xây dựng đồng bộ hạ tầng kỹ thuật

II. ĐIỀU KIỆN TỰ NHIÊN VÀ HIỆN TRẠNG

1. Vị trí, ranh giới, quy mô nghiên cứu quy hoạch

1.1. Vị trí khu đất:

Thuộc địa giới hành chính Thị trấn Cao Thượng, huyện Tân Yên, tỉnh Bắc Giang.

1.2. Ranh giới

+ Phía Bắc: Giáp dân cư hiện trạng đường tỉnh ĐT.295;

+ Phía Nam: Giáp đường giao thông hiện trạng và dân cư hiện hữu;

+ Phía Đông: Giáp dân cư hiện trạng đường Phùng trạm ;

+ Phía Tây: Giáp đường hiện trạng và dân cư hiện hữu.

1.3. Quy mô nghiên cứu

- Quy mô nghiên cứu quy hoạch khoảng 0,92 ha;

Trong đó:

+ Diện tích dự án: 7.321 m²

+ Diện tích hành lang giao thông: 1.965 m²

2. Đặc điểm tự nhiên

a) Khí hậu:

Bắc Giang thuộc vùng khí hậu Bắc Bộ, nhiệt đới gió mùa, thời tiết mang đặc thù nóng và ẩm, chia làm hai mùa rõ rệt.

- Nhiệt độ trung bình của không khí: 23,3°C

- Độ ẩm trung bình tháng cao nhất: 81%

- Độ ẩm trung bình tháng thấp nhất: 79%

- Mùa mưa thường bắt đầu từ tháng 5÷9. Lượng mưa chiếm khoảng (80÷85)% tổng lượng mưa năm. Mùa khô từ tháng 10 đến tháng 4 năm sau, chiếm khoảng (15÷20)% tổng lượng mưa năm.

- Lượng mưa trung bình năm: 1558mm.

b) Thủy văn:

Chế độ thủy văn sông Thương vào mùa mưa và mùa khô như sau:

* Mực nước:

- Mực nước lớn nhất : +7,49m (1971) - Với tần suất (P = 5%).

- Mức nước trung bình nhiều năm: + 4,04m - Với tần suất (P=99%)
- Mức nước nhỏ nhất : - 0,36m trong mùa khô.

* Lưu lượng mùa mưa và mùa khô:

- Lưu lượng lớn nhất trong các tháng mùa lũ đạt từ (660÷4100) m³/s:
- Lưu lượng nhỏ nhất trong các tháng mùa khô (0,16÷0,24) m³/s:

Khu vực lập quy hoạch có hệ thống kênh tưới cấp II và III khá dày đặc để phục vụ tưới tiêu nội đồng.

- Nguồn nước ngầm mạch nông xuất hiện ở độ sâu từ 8÷12m.

c) *Địa chất công trình*

- Khu vực nội thị cường độ chịu tải tốt $R \geq 1,5\text{kg/cm}^2$. Không có hiện tượng trượt lở và các hiện tượng khác gây ảnh hưởng đến các công trình xây dựng.

- Các khu vực đất đồi và đất thổ cư nhìn chung có cường độ chịu tải tốt, khu vực nội thị nên có cường độ chịu tải $R \geq 1,5\text{kg/cm}^2$.

3. Hiện trạng sử dụng đất và các công trình kiến trúc

3.1. Hiện trạng sử dụng đất dự án

- Chợ mọc đang được đưa vào sử dụng và các hộ kinh doanh đang thuê để kinh doanh buôn bán có diện tích 7.321m²; với trục ki ốt bám trục đường ĐT.295 với diện tích 640m² chiếm 8,74% tổng diện tích khu đất, ở phía Đông dự án là vị trí cổng chính chợ và nhà điều hành có diện tích 97m² chiếm 1,32% ở trung tâm chợ là nhà cầu chợ có diện tích 936m² chiếm 12,79%, ở phía Nam bố trí nhà wc với diện tích 40m² chiếm 0,55%. Chợ ngoài trời bố trí toàn khu vực chợ với diện tích 1.917m² chiếm 26,18%. Còn lại hệ thống hạ tầng kỹ thuật và đất giao thông.

- Thống kê hiện trạng sử dụng đất:

BẢNG CƠ CẤU SỬ DỤNG ĐẤT HIỆN TRẠNG			
Stt	Hạng mục công trình	Diện tích (m²)	Tỷ lệ (%)
1	Diện tích đất xây dựng	1.729	23,62
	<i>Ki ốt chợ</i>	640	8,74
	<i>Diện tích cầu chợ</i>	936	12,79
	<i>Nhà điều hành</i>	97	1,32
	<i>Nhà vệ sinh</i>	40	0,55
	<i>Bể nước - phòng cháy chữa cháy</i>	16	0,22
2	Diện tích chợ ngoài trời	1.917	26,18
3	Diện tích giao thông	3.675	50,19
A	Diện tích dự án	7.321	100,00
B	Diện tích hành lang giao thông	1.965	
C	Tổng diện tích lập quy hoạch	9.286	

3.2. Hiện trạng công trình kiến trúc

Trong khu vực nghiên cứu thiết kế có dãy nhà ki ốt bê tông cốt thép bám trục đường ĐT.295 cao 1 tầng. Nhà điều hành bê tông cốt thép cao 1 tầng, nhà cầu chợ có

diện tích 936m² cao 1 tầng mái tôn khung thép, ở phía Nam bố trí nhà wc với diện tích 40m². Chợ tạm ngoài trời không xây dựng đang được các hộ kinh doanh căng lều bạt không đồng bộ.

Xung quanh khu vực nghiên cứu có các tuyến đường giao thông chạy qua (ĐT.295, Đường Phùng Trám...) bám sát các trục đường có nhà dân đã xây dựng kiên cố với chiều cao từ 2 tới 5 tầng.

4. Hiện trạng hệ thống hạ tầng kỹ thuật và môi trường

4.1. Giao thông

- Giao thông kết cấu bê tông với mặt ất từ 3-6m tuy nhiên đã xuống cấp;

4.2. Hiện trạng nền

Khu vực quy hoạch có nền địa hình không bằng phẳng chênh độ cao nền cao nên việc đi lại mua sắm của nhân dân hạn chế.

4.3. Thoát nước mặt

- Hiện tại trong khu vực nghiên cứu lập quy hoạch có hệ thống thoát nước mặt tuy nhiên đã xuống cấp;

- Hướng thoát nước theo hai hướng Đông Tây thông qua hệ thống cống thoát nước tự chảy.

4.4. Thoát nước thải, quản lý chất thải rắn

- Thoát nước thải: Các hộ kinh doanh trong khu vực quy hoạch sử dụng hệ thống thoát nước chung, tuy nhiên hạ tầng đã xuống cấp nên chưa đảm bảo về môi trường

- Quản lý chất thải rắn: Các hộ kinh doanh trong chợ có hệ thống thu gom chung được đổ thải trong ngày. Các hộ dân cư ngoài khu vực có hệ thống thu gom và xử lý chất thải rắn. Chất thải rắn được tập kết tại điểm tập trung rồi điểm trung chuyển đến khu xử lý chất thải của phường. Tuy nhiên, hiện tượng rác thải bừa bãi vẫn xảy ra gây ô nhiễm môi trường.

4.5. Cấp nước

Trong khu vực nghiên cứu đã có hệ thống cấp nước sạch hiện hữu, Do đó việc đấu nối cấp nước cho khu vực rất thuận lợi.

4.6. Cấp điện

* *Nguồn điện:*

Nguồn điện được lấy từ trạm biến áp Chợ Mọc hiện có.

* *Nhận xét đánh giá hiện trạng:*

Khu vực dự án thuận tiện trong việc đấu nối cấp điện.

4.7. Thông tin liên lạc

Hiện tại trong khu vực lập quy hoạch chưa có hệ thống thông tin liên lạc đồng bộ.

Các hộ dân quanh khu vực lập quy hoạch có nhà cung cấp dịch vụ thông tin viễn thông như: Tổng công ty Viễn thông Việt nam (VNPT), Công ty Viễn thông quân đội (Viettel). Công ty viễn thông điện lực (EVN);

Mạng di động: Đã được phủ kín sóng cho toàn bộ khu vực này. Hiện tại mạng di động đang sử dụng công nghệ GSM và CDMA.

Dịch vụ truyền hình được cung cấp quảng bá, miễn phí từ Đài Truyền hình Việt nam và Đài Truyền hình tỉnh Bắc Giang. Ngoài ra, 2 đài truyền hình trên cung

cấp tín hiệu cáp có tính phí. Bên cạnh đó còn có các đài truyền hình các tỉnh lân cận.

Các dịch vụ viễn thông được triển khai hiện nay chủ yếu là dịch vụ cơ bản, gồm:

- + Thoại truyền thống và Fax (POST)
- + Điện thoại di động (GSM và CDMA)
- + Truy nhập Internet XDSL và wifi
- + Mạng số liệu ...v...v...

5. Nhận xét đánh giá hiện trạng

Hiện trạng khu vực đã có hệ thống kỹ thuật tuy nhiên đã xuống cấp, gây ô nhiễm cho khu vực dân cư xung quanh, hệ thống thoát nước của khu vực chưa được đồng bộ kết nối hài hòa với hệ thống thoát nước của huyện.

Các cơ sở hạ tầng chưa đồng bộ và chưa đạt tiêu chuẩn chất lượng;

Việc đầu nối hoàn trả hạ tầng hiện trạng phải được nghiên cứu cụ thể.

III. GIẢI PHÁP THIẾT KẾ

1.1. Mục tiêu đầu tư:

Công trình: Cải tạo, nâng cấp chợ Mọc được thực hiện sẽ mang nhiều ý nghĩa kinh tế - xã hội to lớn:

- Tạo mặt bằng giúp nhân dân mua bán hàng hóa thuận tiện, nâng cao cơ sở vật chất của chợ Mọc từng bước nâng cao đời sống nhân dân, đáp ứng nhu cầu đổi mới.

- Tạo được bộ mặt không gian kiến trúc đẹp và hài hòa đáp ứng được sự phát triển đô thị cũng như đáp ứng mục tiêu Xây dựng của thị trấn Cao Thượng, huyện Tân Yên nhằm hướng tới đô thị văn minh.

2.2. Quy mô, nội dung đầu tư:

Dự án: Cải tạo, nâng cấp chợ Mọc, huyện Tân Yên được xây dựng trên diện tích chợ hiện trạng khoảng 7.321 m² gồm các hạng mục công trình:

- Cải tạo sân đường bê tông chợ:

+ Nâng cấp cốt nền 02 khu hiện trạng của chợ đảm bảo giao thông kết nối với bên ngoài thuận tiện dễ dàng.

+ Mở thêm 02 cổng vào chợ ở phía Đông Nam và phía Đông Bắc nhằm tăng thêm hướng tiếp cận của người dân đi vào trong chợ mua bán hàng hóa.

+ Bố trí lại đường giao thông trong chợ

- Cải tạo, nâng cấp hệ thống thoát nước mưa:

- Hệ thống thoát nước được chia thành 2 lưu vực chính: Khu bán hàng ăn uống được thoát ra rãnh B400 hiện trạng ở Tây dự án. Khu bán đồ khô, khu hàng cá, hàng hải sản được dẫn thoát ra hệ thống ga hiện trạng ở phía Đông Bắc dự án.

- Hệ thống cấp điện thiết kế đồng bộ đảm bảo an toàn và được phân chia đến các kiot xây dựng mới theo tiêu chuẩn thiết kế.

- Xây dựng mới và phân khu các kiot có mái che trong chợ và bổ sung các kiot hướng ra ngoài giúp khung trang sạch đẹp hơn, các khu vực bán hàng được phân chia rõ ràng.

- Thiết kế hệ thống phòng cháy chữa cháy của chợ đồng bộ. Xây dựng 01 nhà bơm và bể phòng cháy chữa cháy

Bảng so sánh quy hoạch sử dụng đất:

BẢNG CƠ CẤU SỬ DỤNG ĐẤT			
Stt	Hạng mục	Diện tích (m²)	Tỷ lệ (%)
1	Diện tích đất xây dựng	1.739	23,75
	<i>Ki ốt chợ</i>	640	8,74
	<i>Diện tích cầu chợ</i>	936	12,79
	<i>Nhà điều hành</i>	97	1,32
	<i>Nhà vệ sinh</i>	28	0,38
	<i>Bể nước - phòng cháy chữa cháy</i>	38	0,52
2	Diện tích chợ ngoài trời	1.905	26,02
3	Diện tích giao thông	3.677	50,23
A	Diện tích dự án	7.321	100,00
B	Diện tích hành lang giao thông	1.965	
C	Tổng diện tích lập quy hoạch	9.286	

1.2. Quy hoạch sử dụng đất các khu chức năng

Đất chợ :

- Có diện tích là: 7.319 m²
- Có mật độ xây dựng trong lô đất là 23.75%
- Chiều cao tối đa: ≤ 1 tầng

Tính toán các chỉ tiêu cụ thể trong ô đất:

- Đất xây dựng có diện tích 1.739 m² chiếm 23,75% trong đó :
 - * Ki ốt chợ giữ nguyên hiện trạng có diện tích : 640 m² chiếm 8,74%;
 - * Nhà cầu chợ giữ nguyên hiện trạng có diện tích 936 m² chiếm 12,79%;
 - * Nhà điều hành giữ nguyên hiện trạng có diện tích 97 m² chiếm 1,32%;
 - * Nhà vệ sinh xây mới có diện tích 28m² chiếm 0,38%
 - * Bể nước PCCC xây mới có diện tích 38 m² chiếm 0,52%;
- Chợ ngoài trời có diện tích 1.905 m² chiếm 26,02%;
- Đất đường giao thông nội bộ trong ô đất chiếm diện tích 3.677m² chiếm 50,23%.

IV. CÁC CHỈ TIÊU VÀ TIÊU CHUẨN THIẾT KẾ CỦA ĐỒ ÁN

Các căn cứ lựa chọn chỉ tiêu:

- Quy chuẩn kỹ thuật Quốc Gia về quy hoạch xây dựng QCVN 01:2021/BXD được Bộ Xây Dựng ban hành kèm theo Thông tư số 01/2021/TT-BXD ngày 19 tháng 5 năm 2021 và các quy chuẩn, tiêu chuẩn khác có liên quan.

3.1 Chỉ tiêu sử dụng đất

- Giữ nguyên hiện trạng sdd của các nhà cầu chợ, Kiot, Nhà điều hành.

- Cải tạo nâng cấp chợ tạm và hệ thống hạ tầng kỹ thuật.

3.2 Chỉ tiêu các công trình hạ tầng kỹ thuật

3.2.1. Giao thông

- Diện tích đất giao thông (*mặt cắt đường $\geq 3,5m$*): $\geq 8\%$.

3.2.2. Cấp nước:

- Sinh hoạt 150 lít/người/ngày đêm
- Tưới vườn hoa, công viên ≥ 3 lít/m² – ngày đêm
- Rửa đường $\geq 0,5$ lít/m² – ngày đêm

3.2.3. Cấp điện:

- Sinh hoạt 0.8kw/ người
- Công cộng, hỗn hợp dịch vụ. 0,03Kw/ m² sàn

3.2.4. Thoát nước thải và vệ sinh môi trường:

- Thoát nước thải 80% cấp nước
- Chất thải rắn 1,3 kg/người – ngày

V. QUY HOẠCH HỆ THỐNG HẠ TẦNG KỸ THUẬT

5.1. Quy hoạch giao thông

a) Các nguyên tắc và căn cứ thiết kế

*** Nguyên tắc:**

- Tuân thủ đảm bảo kết nối êm thuận với các tuyến đường hiện trạng xung quanh dự án.

- Đảm bảo các chỉ tiêu kinh tế - kỹ thuật đúng theo quy chuẩn QCVN: 01-2021;

*** Căn cứ thiết kế:**

Bản đồ khảo sát nền hiện trạng khu vực nghiên cứu lập tổng mặt bằng tỷ lệ 1/500.

b) Giải pháp thiết kế mạng lưới đường trong khu vực lập quy hoạch:

- Tuyến đường theo (mặt cắt 1-1), trong đó lòng đường 3,80 m, bên trái là nhà cầu hiện trạng, bên phải là các ô bán hàng.

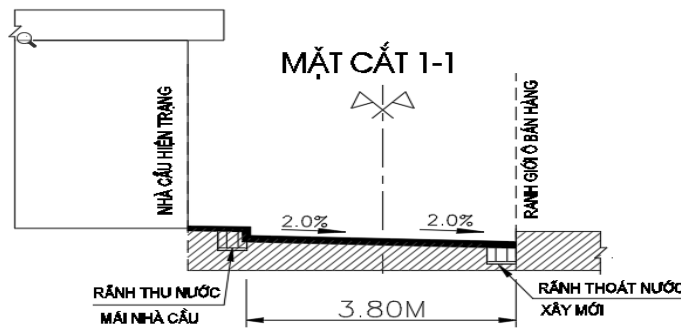

- Tuyến đường theo (mặt cắt 2-2), trong đó lòng đường 3,8 m, bên trái bên phải là các ô bán hàng.

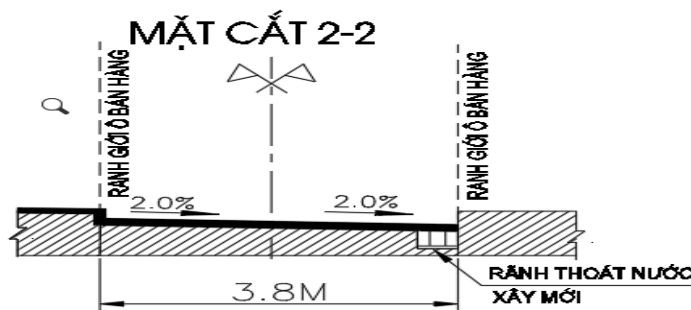

- Tuyến đường theo (mặt cắt 3-3), trong đó lòng đường 5,0 m, bên trái bên phải là các ô bán hàng.

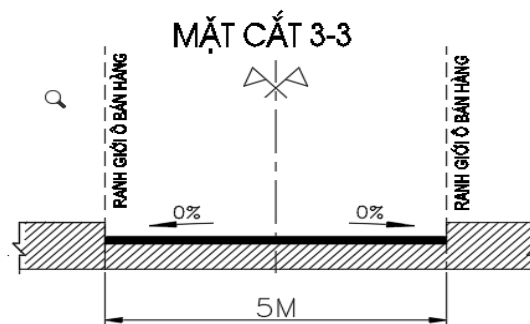

- Tuyến đường theo (mặt cắt 4-4), trong đó lòng đường 4,0 m, bên trái là nhà cầu hiện trạng, bên phải là ô bán hàng.

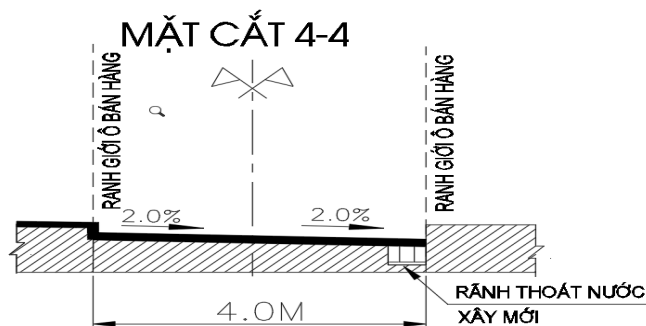

* Xây dựng tuyến giao thông nội bộ giữa các lô bán hàng trong chợ, tạo thành một mạng lưới liên hoàn, đảm bảo thuận tiện cho việc đi lại mua bán hàng hóa.

c) Giải pháp thiết kế:

- Theo tiêu chuẩn TCXDVN 104: 2007;
- Theo tiêu chuẩn TCVN 4054-2006;
- Các tuyến đường được thiết kế đảm bảo vuốt nối êm thuận với các tuyến đường xung quanh.
- Kết cấu mặt đường vào, sân nội bộ (được thực hiện và tính toán chi tiết ở bước tiếp theo).

5.2. Quy hoạch san nền

- San nền khu đất bằng đất cấp III, độ chặt yêu cầu $K=0,90$.
- Tổ chức san lấp tại hai lô. Lô số 1 (tại vị trí hàng cá, hải sản), san nền theo hướng từ trong chợ ra phía ngoài cổng số 6. Lô số 2 (tại vị trí khu bán hàng ăn uống), san nền theo hướng từ trong chợ ra phía ngoài cổng số 3.
- Mặt nền trong toàn khu vực sau khi hoàn thiện việc san lấp đạt cao độ nền không chế, độ dốc ngang theo mặt bằng quy hoạch, cần lu lèn và tạo độ dốc đảm bảo sự ổn định cho nền sau khi san lấp.
- Sau khi hoàn thiện mặt nền đảm bảo thoát nước mặt nhanh nhất.
- Cốt san nền thiết kế được lấy theo cốt thiết kế các tuyến đường theo quy hoạch xung quanh.
- Tại vị trí lô số 1: Cốt san nền thấp nhất là +10.8(m); cốt san nền cao nhất là +10.70(m)
- Tại vị trí lô số 2: Cốt san nền thấp nhất là +10.85(m); cốt san nền cao nhất là +10.75(m)
- + Thiết kế san nền: Thiết kế san nền theo kích thước lô san nền (10x10)m, hoàn thiện sân đường nội bộ.
- + San nền theo từng lớp 25-30cm, lu lèn chặt $K=0.90$

5.3. Quy hoạch hệ thống thoát nước

Trên cơ sở phân tích hiện trạng tiêu thoát nước, kết hợp với quy hoạch sử dụng đất, giao thông, san nền của khu vực dự án, từ đó nghiên cứu và đề ra giải pháp quy hoạch mạng lưới thoát nước

a) Cơ sở thiết kế:

Hệ thống thoát nước được thiết kế tuân thủ theo quy chuẩn, tiêu chuẩn:

+ QCVN 01:2021/BXD Quy chuẩn xây dựng Việt Nam – Quy hoạch xây dựng.

+ QCVN 07-2:2016/BXD Quy chuẩn kỹ thuật quốc gia – các công trình hạ tầng kỹ thuật – Công trình thoát nước.

+ TCVN 7957:2008 Thoát nước - Mạng lưới và công trình bên ngoài - Tiêu chuẩn thiết kế.

b) Giải pháp thiết kế

*Thoát nước mưa:

Tất cả các tuyến ống được vạch theo nguyên tắc hướng nước đi là ngắn nhất, để tiện cho việc quản lý sau này, trên dọc tuyến ống bố trí các giếng thăm để thuận tiện cho công tác kiểm tra và bảo dưỡng.

+ Hệ thống thoát nước được chia thành 2 lưu vực chính: Khu bán hàng ăn uống được thoát ra rãnh B400 hiện trạng ở Tây dự án. Khu bán đồ khô, khu hàng cá, hàng hải sản được dẫn thoát ra hệ thống ga hiện trạng ở phía Đông Bắc dự án.

+ Hệ thống thoát nước mưa được bố trí thoát nước bằng hệ thống rãnh B400 có lỗ thu nước mặt.

- Độ dốc cống thoát nước lấy theo độ dốc đường thiết kế và độ dốc tối thiểu 1/D.

- Công thức tính toán lưu lượng nước mưa theo phương pháp cường độ giới hạn:

$$Q = q \times C \times F$$

Trong đó :

C: Hệ số dòng chảy phụ thuộc loại mặt phủ lấy theo bảng 3-4 TCVN 7957-2008, C=0.65.

Q: Lưu lượng nước tính toán (l/s)

F: Diện tích lưu vực mà tuyến cống phục vụ (ha)

q: Cường độ mưa tính toán (l/s.ha)

$$q = \frac{Ax(1 + Cx \lg P)}{(t + b)^n}$$

Trong đó:

-A,C,b, n: Hệ số phụ thuộc khí hậu vùng địa phương, lấy theo phụ lục II TCVN 7957-2008, cụ thể là tại Bắc Giang: A=7650, C=0,55, b=28, n=0,85

- P: Chu kỳ lặp lại trận mưa, P=1 năm với các tuyến cống chính và P=0,5 năm với các cống nhánh.

- t: thời gian dòng chảy mưa tính bằng ph, được xác định theo công thức:

$$t = t_0 + t_1 + t_2$$

Trong đó:

- t_0 : Thời gian nước mưa chảy trên bề mặt đến rãnh đường lấy $t_0 = 10\text{ph}$
- t_1 : Thời gian nước chảy theo rãnh đường đến giếng thu (ph)

$$t_1 = 0,021L_1 / V_1$$

L_1 : chiều dài rãnh đường (m), V_1 : vận tốc nước chảy ở cuối đường (m/s). Số bộ lấy $t_1 = 3$ phút

- t_2 : thời gian nước chảy trong cống đến tiết diện tính toán

$$t_2 = 0,017 \sum \frac{L_2}{V_2}$$

L_2 : chiều dài mỗi đoạn cống tính toán (m), V_2 : vận tốc chảy trong mỗi đoạn cống tương ứng (m/s)

- Việc tính toán thủy lực để tìm ra kích thước cho hệ thống cống thoát nước mưa dựa theo công thức Manning:

$$Q_{tt} = (1/n) \times A \times R^{2/3} \times I^{1/2} \text{ (m}^3 \text{ / s)}$$

Trong đó:

n : Hệ số nhám của vật liệu làm cống, cống làm bằng bê tông cốt thép có $n = 0,013$

R : Bán kính thủy lực của cống (m)

I : Độ dốc thủy lực của cống

A : Tiết diện cống (m^2)

*Thoát nước thải:

+ Nước thải sinh hoạt được xử lý sơ bộ bằng bể phốt gần nhà vệ sinh sau đó được dẫn thoát vào rãnh hệ thống thoát nước mưa.

5.4. Quy hoạch cấp nước

a) *Tiêu chuẩn áp dụng:*

- QCVN 01:2019/BXD Ban hành quy chuẩn kỹ thuật quốc gia về quy hoạch xây dựng;
- QCVN 07:2016/BXD Quy chuẩn kỹ thuật quốc gia các công trình hạ tầng kỹ thuật;
- TCVN 33:2006 Cấp nước mạng lưới đường ống và công trình - Tiêu chuẩn thiết kế.

b) *Nhu cầu dùng nước*

- Tiêu chuẩn dùng nước:

- + Nước sinh hoạt: 150 l/ng.đ
- + Công trình công cộng, trung tâm văn hoá, hành chính, thương mại dịch vụ, văn phòng: 3 l/ m^2 sàn
- + Nước tưới cây: 3 l/ m^2
- + Nước rửa đường: 0,5 l/ m^2

- Tiêu chuẩn áp dụng: Cấp nước mạng lưới đường ống và công trình TCXD 33:2006.

Tính toán nhu cầu dùng nước sinh hoạt (chưa tính đến nước pccc).

STT	Thành phần dùng nước	Quy mô dùng nước		Tiêu chuẩn	Lưu lượng ngày tb (m ³ /ngđ)
				cấp nước	
1	Khối nhà kiot chợ (dự kiến)	400	Người	20lít/người-ngđ	8,0
2	Khối nhà cầu chợ (dự kiến)	100	Người	20lít/người-ngđ	2,0
3	Nhà điều hành (dự kiến)	10	Người	15lít/người-ngđ	0,2
4	Số khách hàng dự kiến	1000	Người	5lít/người-ngđ	5,0
5	Nước tưới rửa đường	3705	m ²	0,5lít/m ² -ngđ	1,85
6	Nước dự phòng, rò rỉ			20%(1+2+3+4)	3,41
7	Tổng lưu lượng ngày trung bình Q _{ngđ}				20,46

Tổng lưu lượng nước sinh hoạt ngày trung bình Q_{ngđ} (làm tròn): 21m³/ngđ

Tổng lưu lượng nước sinh hoạt ngày max Q_{ngđ} (làm tròn): 21*1,2=25m³/ngđ
(K_{max}=1,2)

c) Nguồn cấp nước

Nguồn cấp nước sạch cấp cho công trình được đầu nối từ các đường ống cấp nước hiện trạng đã có chạy xung quanh khu vực chợ. Dự kiến đường ống phân phối phục vụ cấp nước chữa cháy từ trụ cứu hỏa lấy từ đường ống HDPE D140 chạy dọc trục đường TL295. Nước từ khu nhà ăn và khu hàng cá, hàng hải sản được lấy từ đường ống cấp nước HDPE D63 theo điểm đầu nối hiện trạng đã có.

d) Quy hoạch mạng lưới cấp nước

* Tổ chức mạng lưới đường ống:

- Mạng lưới đường ống được tổ chức theo sơ đồ nhánh cụt xương cá đảm bảo cấp nước cho khu vực thiết kế.

- Lắp đặt mạng lưới cấp nước, căn cứ vào các tiêu chuẩn dùng nước xác định được đường kính ống D50-D110 cấp cho các nhu cầu, đường ống được dùng là ống nhựa HDPE. Có đồng hồ van chặn để tiện cho công tác quản lý. Nước sinh hoạt được cấp vào bể nước, hoạch téc nước mái qua tuyến ống cấp nước dịch vụ.

- Đường ống được đặt dưới sân, đường nội bộ độ sâu tối thiểu ống cấp nước dịch vụ là 0,5 m.

e) Tính toán nhu cầu dùng nước

* Tổng nhu cầu nước sinh hoạt cấp cho khu vực nghiên cứu:

$$\sum Q = Q_{cc} + Q_{sh} + Q_{th} + Q_{tm} \text{ (m}^3\text{/ngđêm)}$$

* Lượng nước dự phòng:

$$Q_{dp} = 15\%. Q_{sh} (m^3/ngđêm)$$

* Lưu lượng nước chữa cháy được tính như sau:

- Số đám cháy xảy ra đồng thời là 1 đám cháy.
- Lưu lượng nước cấp cho một đám là 15 lít/s
- Thời gian dập tắt 1 đám là 3 giờ
- Lưu lượng nước chữa cháy được tính:

$$Q_{cháy} = \frac{n \times 15 \times 3 \times 3600}{1000} (m^3)$$

n: Số đám cháy xảy ra đồng thời.

f) Hệ thống cấp nước chữa cháy

Việc tính toán số đám cháy đồng thời, lưu lượng cho mỗi đám cháy dựa trên cơ sở tổng số cư dân và việc quy hoạch các khối nhà với các chức năng, độ cao khác nhau được bố trí trong khu vực dự án.

Số đám cháy xảy ra đồng thời được giả thiết là 1 đám.

Theo bảng 12 TCVN 2622-1995 và điều 10.6: đối với các khu dân cư có số dân trong khu vực đến 10000 người (dân số ở khu đô thị <5000 người), có nhà xây hỗn hợp các loại tầng không phụ thuộc bậc chịu lửa thì lưu lượng chữa cháy ngoài nhà được lấy bằng 10 (l/s).

Lưu lượng nước tính toán cho mỗi đám cháy lấy bằng 10l/s.

Tổng lượng nước dự trữ cho cứu hoả trong 3 giờ liên tục:

$$W_{cc} = 1 \text{ đám cháy} \times 10/s \times 3,6 \times 3 \text{ giờ} = 108 m^3$$

5.5. Quy hoạch cấp điện

5.5.1. Căn cứ

- 11 TCN - 18 - 2006: Quy phạm trang bị điện - Phần 1 “Quy định chung”.
- 11 TCN - 19 - 2006: Quy phạm trang bị điện - Phần 2 “Hệ thống đường dây dẫn điện”.
- 11 TCN - 20 - 2006: Quy phạm trang bị điện - Phần 3 “Trang bị phân phối và trạm biến áp”.
- 11 TCN - 21 - 2006: Quy phạm trang bị điện - Phần 4 “Bảo vệ và tự động”.
- QCVN :2015/BCT - Quy chuẩn kỹ thuật quốc gia về kỹ thuật điện..
- QCVN 07 -3:2016/BXD – Quy chuẩn kỹ thuật quốc gia: Các công trình hạ tầng kỹ thuật công trình hào và tuynen kỹ thuật.
- QCVN 07 -5:2016/BXD - Quy chuẩn kỹ thuật quốc gia: Các công trình hạ tầng kỹ thuật cung cấp điện.
- QCVN 07 -7:2016/BXD - Quy chuẩn kỹ thuật quốc gia: Các công trình hạ tầng kỹ thuật công trình chiếu sáng.
- Quy chuẩn xây dựng Việt Nam QCVN 01:2021/BXD Quy chuẩn kỹ thuật quốc gia về Quy hoạch xây dựng.

- Quy chuẩn kỹ thuật quốc gia về các công trình xây dựng sử dụng năng lượng hiệu quả - QCVN 09:2013/BXD.

- Tiêu chuẩn quốc tế IEC.

- Nghị định số: 137/2013/NĐ-CP ngày 21/10/2013 hướng dẫn Luật điện lực và Luật điện lực sửa đổi.

- Nghị định số: 14/2014/NĐ-CP ngày 26 tháng 2 năm 2014 Quy định chi tiết thi hành Luật điện lực và an toàn điện.

- Nghị định số 10/VBHN-BCT ngày 09/02/2018 Quy định chi tiết thi hành một số điều của luật điện lực sửa đổi, bổ sung một số điều luật điện lực

- Căn cứ vào hiện trạng cấp điện khu vực.

5.5.2. Phương án cấp điện

* Phân điện hạ thế:

- Nguồn điện cấp cho dự án lấy từ đường nguồn hạ thế hiện trạng 0.4kV sau TBA Chợ Mọc 560kVA-22/0,4kV gần khu vực cấp điện cho tủ điện tổng hạ thế đặt ở tại khu vực ban quản lý chợ, xây dựng đường dây chiếu sáng cho khu chợ.

- Kết cấu đường dây: Đi nổi dây sau công tơ từ tủ điện tổng đến các lô chợ xây dựng mới đầu chờ để sau này các tiểu thương buôn bán trong chợ lấy nguồn từ điểm chờ đó để phục vụ buôn bán.

- Chủng loại cáp: Cáp nhôm vặn xoắn từ tủ điện tổng đến các lô chợ mới sử dụng chủng loại cáp ABC 4x35mm² và ABC 4x16mm²..

* Phân đèn chiếu sáng:

- Nguồn điện cấp cho tủ điều khiển chiếu sáng được lấy từ tủ điện tổng hạ thế.

- Sử dụng dây cáp cáp ngầm Cu/XLPE/DSTA/PVC 3x10+1x6mm²;

- Cột đèn sử dụng cột đèn bát giác cao 6m; bóng đèn Led sử dụng đèn có công suất 80W.

- Đường dây chiếu sáng được xử lý đi trong ống nhựa xoắn.

- Cự 10-20m hoặc chỗ rẽ nhánh đổi hướng sẽ bố trí các mốc báo hiệu cáp ngầm.

VI. ĐÁNH GIÁ MÔI TRƯỜNG CHIẾN LƯỢC

Chi tiết về tác động môi trường cũng như phương án bảo vệ môi trường sẽ được thực hiện trong báo cáo đánh giá tác động môi trường trong các dự án cụ thể để trình cơ quan quản lý môi trường xem xét phê duyệt.

Cơ sở pháp lý để giải quyết vấn đề môi trường bao gồm:

Luật bảo vệ môi trường 52/2005/QH11 đã được Quốc hội nước Cộng hoà Xã hội Chủ Nghĩa Việt Nam thông qua ngày 29/11/2005.

Các tiêu chuẩn ngành, tiêu chuẩn bảo vệ môi trường của nước Cộng hoà Xã hội Chủ nghĩa Việt Nam.

Các tiêu chuẩn bảo vệ môi trường của một số nước phát triển cũng được xem xét áp dụng.

Vấn đề về môi trường: Đây là dự án khu ở mới với chất lượng hạ tầng kỹ thuật và hạ tầng xã hội đồng bộ, hoàn chỉnh. Các lô đất xây dựng nhà ở và diện tích cây xanh, khu nhà sinh hoạt cộng đồng, nhà trẻ, trường tiểu học bố trí đảm bảo giao thông

thuận lợi. Trong khu vực dự án có cảng kinh doanh vận chuyển hàng hoá nên dự án ít nhiều cũng chịu ảnh hưởng bởi các nguồn gây ô nhiễm công nghiệp.

1. Vài nét về hiện trạng môi trường khu vực

Môi trường khu vực nghiên cứu có dấu hiệu ô nhiễm do các chất thải rắn của các hộ tiểu thương kinh doanh trong chợ.

Trong khu vực thiết kế không tồn tại các hệ sinh thái đặc biệt, do đó ảnh hưởng do tác động của con người đến sinh thái tự nhiên, nhất là các loại động, thực vật trong khu vực là không lớn.

2. Ảnh hưởng đến đời sống công cộng và hoạt động kinh tế

Việc cải tạo, nâng cấp chợ Mọc giúp hoạt động kinh doanh buôn bán của huyện phát triển, tạo công ăn việc làm và tạo nơi kinh doanh buôn bán ổn định lâu dài cho các hộ kinh doanh.

Giúp đảm bảo an ninh trật tự, an toàn vệ sinh thực phẩm và văn minh đô thị.

3. Ảnh hưởng đến thẩm mỹ và mỹ quan

Từ một khu vực chợ cũ xuống cấp, khi thực hiện xong dự án sẽ trở thành một khu chợ mới kinh doanh buôn bán hiện đại, đồng bộ, và hoàn chỉnh về hệ thống hạ tầng kỹ thuật, xã hội, tăng vẻ đẹp cho bộ mặt của thị trấn Cao Thượng;

4. Tác động của môi trường trong hoạt động thi công

- Việc giảm lượng bụi, tiếng ồn trong khi thi công san ủi mặt bằng có thể thực hiện bằng các giải pháp sau:

+ Sử dụng xe, máy thi công có lượng thải khí, bụi và độ ồn thấp hơn giới hạn cho phép.

+ Có biện pháp che chắn các xe chuyên chở vật liệu để hạn chế sự lan toả của bụi.

+ Làm ẩm bề mặt của lớp san ủi bằng cách phun nước giảm lượng bụi cuốn theo gió.

+ Trang bị bảo hộ cho công nhân.

+ Nồng độ bụi CO, CO₂, NO_x, SO₂ của xe máy nhỏ hơn hoặc bằng :

+ Bụi: 400mg/m³.

+ CO: 500mg/m³.

+ SO₂: 500mg/m³

+NO_x: 1000mg/m³ (TCVN 5939 - 1995)

Độ ồn cực đại của xe máy thi công: 90 dba (TCVN 5948 – 1995).

5. Môi trường nước- chất lượng không khí, tiếng ồn

a) Bụi:

- Việc san lấp mặt bằng cần một số lượng lớn xe, máy thi công và chuyên chở vật liệu, do đó sẽ có bụi phát sinh từ:

- San ủi mặt bằng.

- Từ các xe, máy.

- Vật liệu rơi vãi từ các xe vận chuyển.

- Bụi ảnh hưởng tới công nhân và khu dân cư xung quanh.

b) Khí thải:

- Các động cơ trong khi vận hành thải ra khí CO , CO₂, NO_x, SO_x và bụi
- Lượng khí thải phụ thuộc vào các loại xe, máy sử dụng trên công trường.

c) Tiếng ồn:

- Tiếng ồn từ các xe, máy hoạt động có ảnh hưởng tới hệ thần kinh của công nhân vận hành máy móc và dân cư xung quanh. Độ ồn phụ thuộc vào loại xe máy và tình trạng kỹ thuật của chúng. Trong khuôn khổ của báo cáo này mức ồn cụ thể của từng loại máy và thiết bị thi công không nêu ra, nhưng thông thường độ ồn của các xe, máy hạng nặng khoảng 100 dBA.

d) Môi trường nước:

- Nước mưa được thoát vào mương thoát nước, nước thải sinh hoạt được xử lý qua bể tự hoại ba ngăn trước khi thoát vào hệ thống thoát nước chung.

- Biện pháp xử lý nước thải đã thực hiện theo phương pháp sau:

+ Thoát nước tách riêng làm hai hệ thống. Hệ thống thoát nước mưa và hệ thống thoát nước thải sinh hoạt. Nước thải sinh hoạt phải xử lý cục bộ trước khi thoát vào hệ thống cống chung đã có quy hoạch , đảm bảo các chất gây ô nhiễm trong nước sau khi xử lý tập trung phải thấp hơn giới hạn cho phép theo TCVN 5945- 1995 (mức B).

BẢNG THÔNG SỐ CÁC THÔNG SỐ CHẤT GÂY Ô NHIỄM

ST T	THÔNG SỐ	ĐƠN VỊ	GIÁ TRỊ KHÍ XẢ VÀO		
			A	B	C
1	Nhiệt độ	°C	40	40	45
2	PH		6-9	5-5-9	5-9
3	BOD ₅ (20°C)	mg/l	20	50	100
4	COD	mg/l	50	100	400
5	Chất rắn lơ lửng	mg/l	50	100	200
6	Asen	mg/l	0.05	0.1	0.5
7	Cadimi	mg/l	0.01	0.02	0.5
8	Chì	mg/l	0.1	0.5	1
9	Clo dư	mg/l	1	2	2
10	Crom (VI)	mg/l	0.05	0.1	0.5
11	Crom (II)	mg/l	0.2	1	1
12	Dầu mỡ khoáng	mg/l	KPHĐ	1	5
13	Dầu động thực vật	mg/l	5	10	30
14	Đồng	mg/l	0.2	1	5
15	Kẽm	mg/l	1	2	5
16	Mangan	mg/l	0.2	1	5
17	Niken	mg/l	0.2	1	2
18	Photpho hữu cơ	mg/l	0.2	0.5	1
19	Photpho tổng hợp	mg/l	4	6	8
20	Sắt	mg/l	1	5	10
21	Tetacloetylen	mg/l	0.01	0.1	0.1
22	Thiếc	mg/l	0.02	1	5
23	Thủy ngân	mg/l	0.005	0.005	0.01

24	Tổng ni tơ	mg/l	30	60	60
25	Tricloctylen	mg/l	0.05	0.3	0.3
26	Amoniac (tính theo N)	mg/l	0.1	1	10
27	Florua	mg/l	1	2	5
28	Phenola	mg/l	0.001	0.05	1
29	Sulfua	mg/l	0.2	0.5	1
30	Xianua	mg/l	0.05	0.1	0.2
31	Tổng hoạt độ phóng xạ α	Bq/l	0.1	0.1	-
32	Tổng hoạt độ phóng xạ β	Bq/l	1	1	-
33	Colifom	MNP/100ml	5000	10000	-

6. Phương pháp đánh giá tác động môi trường

Sử dụng phương pháp danh mục kiểm tra theo hướng dẫn của ngân hàng thế giới và tổ chức NORAD- Bộ hợp tác phát triển NaUy để đánh giá nhanh các tác động do định hướng phát triển tương lai theo 3 dạng tác động.

Tác động tích cực (positive impact)

Tác động tích cực (negative impact)

Tác động chung (neutral impact)

Đánh giá chung: Theo phương pháp danh mục kiểm tra này, các phương án phát triển đô thị (bao gồm các chức năng chủ yếu) đều ảnh hưởng ít nhiều đến một số yếu tố môi trường như không khí, tiếng ồn.

7. Các biện pháp giảm thiểu ô nhiễm môi trường

a) Kiến nghị về quy hoạch sử dụng đất:

Mọi dự án xây dựng cần có phương án xây dựng hệ thống hạ tầng kỹ thuật (đặc biệt là chất thải sinh hoạt) hoàn chỉnh không xả tùy tiện vào hệ thống thoát nước.

b) Đảm bảo đồng bộ hệ thống hạ tầng kỹ thuật:

- Thực hiện các phương án quy hoạch hạ tầng, đề xuất trong đồ án một cách đồng bộ tránh tình trạng thực hiện các dự án riêng lẻ và không tính đến các hệ thống kỹ thuật khác dự tính phát triển trong tương lai.

- Xây dựng hệ thống thu gom rác thải của khu vực thiết kế và kết hợp với hệ thống thu gom rác chung của phường để thu gom và xử lý rác trong khu vực dự án.

c) Thực hiện các văn bản hướng dẫn của Luật bảo vệ môi trường của các Bộ KH, CN, MT, Bộ KHĐT và Bộ Xây dựng:

Luật bảo vệ môi trường 52/2005/QH11 đã được Quốc hội nước Cộng hòa Xã hội Chủ Nghĩa Việt Nam thông qua ngày 29/11/2005

- Thực hiện các đô thị mới với các dự án quy hoạch chung và chi tiết theo thông tư hướng dẫn lập báo cáo ĐTM đối với các đồ án QHXD số 01/2011/TT-BXD ngày 27/01/2011 của Bộ Xây dựng.

- Thực hiện các quy định kiểm soát phát triển căn cứ vào các điều lệ quản lý xây dựng được phê duyệt kèm theo đồ án.

VII. KẾT LUẬN KIẾN NGHỊ

1. Kết luận:

- Đồ án quy hoạch tổng mặt bằng xây dựng Chợ Mọc, Thị trấn Cao Thượng, huyện Tân Yên đáp ứng được chủ trương chung và nhu cầu thực tế của nhân dân trong khu vực;

- Đây là chợ dân sinh được thiết kế mới, cần xây dựng một khu kinh doanh thương mại mang bản sắc văn hóa địa phương, đồng thời đảm bảo hạ tầng kỹ thuật đồng bộ, hiện đại, kết nối hài hòa với khu vực dân cư xung quanh. Với các tiêu chí: Sử dụng tài nguyên đất một cách tiết kiệm, hợp lý, bảo vệ cảnh quan thiên nhiên, môi trường, sự ổn định và phát triển bền vững.

2. Kiến nghị:

Kiến nghị các cấp có thẩm quyền sớm xem xét, trình Ủy ban nhân dân huyện Tân Yên phê duyệt đồ án để làm cơ sở pháp lý lập dự án xây dựng và tiến hành các bước tiếp theo, nhanh chóng xây dựng khu kinh doanh thương mại mới hoàn chỉnh, đồng bộ, sớm đưa vào sử dụng, đáp ứng nhu cầu của xã hội hiện đại.

QUY HOẠCH TỔNG MẶT BẰNG CẢI TẠO NÂNG CẤP CHỢ MỘC, HUYỆN TÂN YÊN, TỶ LỆ 1/500
 ĐỊA ĐIỂM: THỊ TRẤN CAO THƯỜNG, HUYỆN TÂN YÊN, TỈNH BẮC GIANG
BẢN ĐỒ HIỆN TRẠNG KIẾN TRÚC CẢNH QUAN VÀ ĐÁNH GIÁ ĐẤT XÂY DỰNG



BẢNG CƠ CẤU SỬ DỤNG ĐẤT HIỆN TRẠNG			
Sst	Hạng mục công trình	Diện tích (m ²)	Tỷ lệ (%)
1	Diện tích đất xây dựng	1.729	23,62
	Ki ốt chợ	640	8,74
	Diện tích cầu chợ	936	12,79
	Nhà điều hành	97	1,32
	Nhà vệ sinh	40	0,55
	Bê nước - phòng cháy chữa cháy	16	0,22
2	Diện tích chợ ngoài trời	1.917	26,18
3	Diện tích giao thông	5.592	76,38
A	Diện tích dự án	7.321	100,00
B	Diện tích hành lang giao thông	1.965	
C	Tổng diện tích lập quy hoạch	9.286	

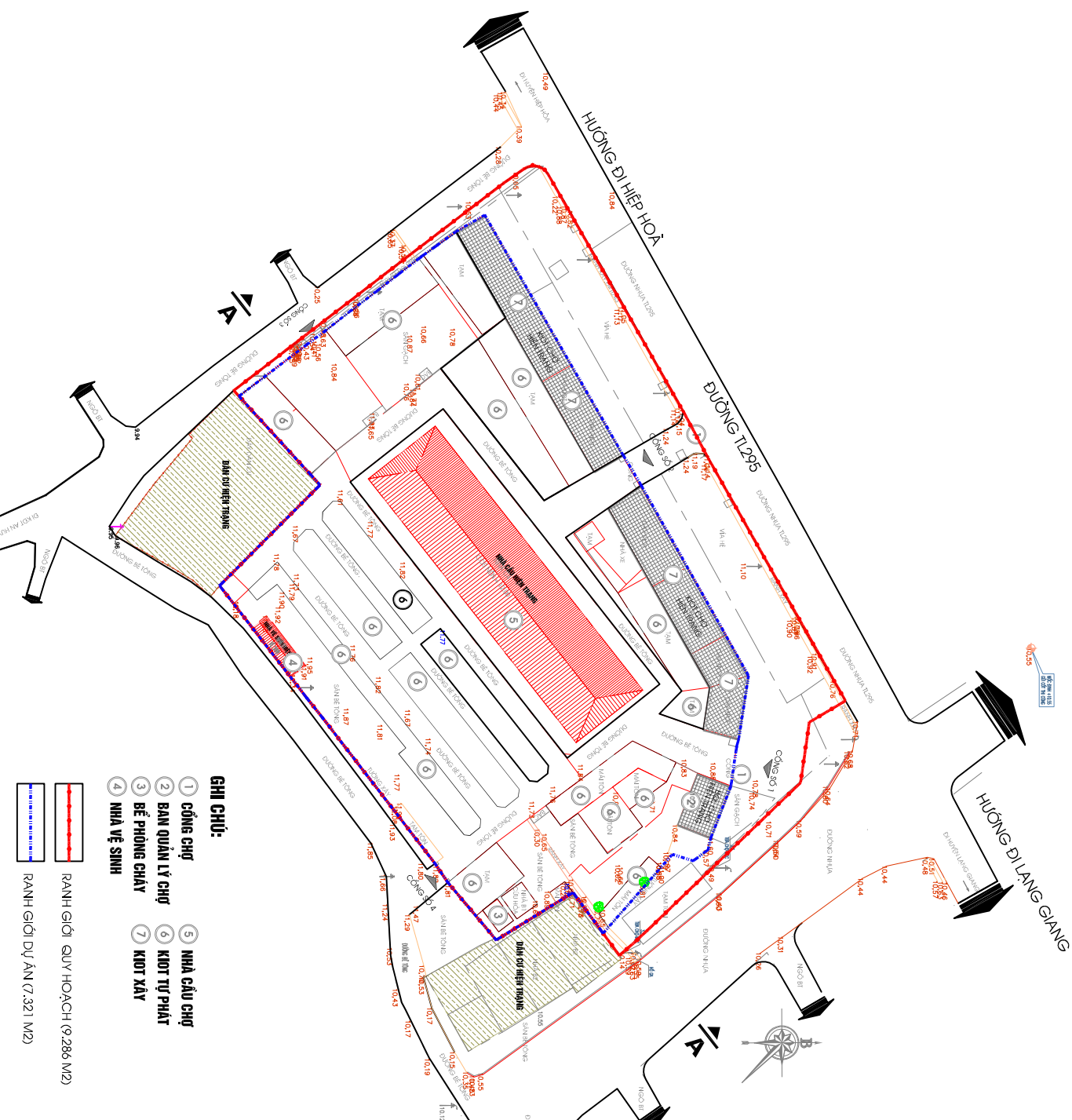

- GHI CHÚ:**
- ① CÔNG CHỢ
 - ② BAN QUẢN LÝ CHỢ
 - ③ BẾ PHÒNG CHÁY
 - ④ NHÀ VỆ SINH
 - ⑤ NHÀ CẦU CHỢ
 - ⑥ KIOT TƯ PHÁT
 - ⑦ KIOT XÂY

RANH GIỚI QUY HOẠCH (9.286 M²)
 RANH GIỚI DỰ ÁN (7.321 M²)

CƠ QUAN PHÉ DUYỆT: ỦY BAN NHÂN DÂN HUYỆN TÂN YÊN	
CƠ QUAN THAM DÍNH: PHÒNG KINH TẾ VÀ HẠ TẦNG HUYỆN TÂN YÊN	
CƠ QUAN TRÌNH DUYỆT: PHÒNG KINH TẾ VÀ HẠ TẦNG HUYỆN TÂN YÊN	
CƠ QUAN TỜ CHỨC LẬP QUY HOẠCH PHÒNG KINH TẾ VÀ HẠ TẦNG HUYỆN TÂN YÊN	
CÔNG TRÌNH - ĐỊA ĐIỂM: QUY HOẠCH TỔNG MẶT BẰNG CÔNG TRÌNH CẢI TẠO NÂNG CẤP CHỢ MỘC, HUYỆN TÂN YÊN, TỶ LỆ 1/500	
TÊN BẢN VẼ: BẢN ĐỒ HIỆN TRẠNG KIẾN TRÚC CẢNH QUAN VÀ ĐÁNH GIÁ ĐẤT XÂY DỰNG	
BẢN VẼ: QH42	GHÉP: 1 X A3
THIẾT KẾ:	TY LỆ: 1/500
CHỦ THI:	TRẦN MẠNH TẾP
CHỦ NHIỆM:	ĐINH THÀNH TÙNG
QUẢN LÝ THIẾT:	NGUYỄN VĂN DUY
PHÓ GIÁM ĐỐC:	
TRẦN MẠNH TẾP	

CÔNG TY TNHH KIẾN TRÚC VÀ QUY HOẠCH ĐỒNG DƯƠNG
 6/4 C/Đ SỐ 30/3/TT, ĐƯỜNG LÊ LỢI - P. HOÀNG VĂN THỤ - TP. BẮC GIANG
 ĐƠN VỊ THIẾT KẾ: 030.382.000.000 - EMAIL: CTK@DONGDUONGVN.COM

QUY HOẠCH TỔNG MẶT BẰNG CẢI TẠO NÂNG CẤP CHỢ MỘC, HUYỆN TÂN YÊN, TỶ LỆ 1/500
 ĐỊA ĐIỂM: THỊ TRẤN CAO THƯỜNG, HUYỆN TÂN YÊN, TỈNH BẮC GIANG
 BẢN ĐỒ QUY HOẠCH TỔNG MẶT BẰNG SỬ DỤNG ĐẤT



BẢNG CƠ CẤU SỬ DỤNG ĐẤT

Stt	Hạng mục	Diện tích (m ²)	Tỷ lệ (%)
1	Diện tích đất xây dựng	1.739	23,75
	<i>Ki ốt chợ</i>	640	8,74
	<i>Diện tích cầu chợ</i>	936	12,79
	<i>Nhà điều hành</i>	97	1,32
	<i>Nhà vệ sinh</i>	28	0,38
	<i>Bể nước - phòng cháy chữa cháy</i>	38	0,52
2	Diện tích chợ ngoài trời	1.905	26,02
3	Diện tích giao thông	5.582	76,25
A	Diện tích dự án	7.321	100,00
B	Diện tích hành lang giao thông	1.965	
C	Tổng diện tích lập quy hoạch	9.286	



KÝ HIỆU:

1. KÌ ỐT CHỢ HIỆN TRẠNG
 2. NHÀ BAN QUẢN LÝ CHỢ HIỆN TRẠNG
 3. NHÀ CẦU CHỢ HIỆN TRẠNG
 4. NHÀ VỆ SINH
 5. BỂ PHÒNG CHÁY CHỮA CHÁY
 6. CHỢ TAM
- RANH GIỚI QUY HOẠCH (9.286 M²)
- RANH GIỚI DỰ ÁN (7.321 M²)

CƠ QUAN PHÊ DUYỆT:
 ỦY BAN NHÂN DÂN HUYỆN TÂN YÊN

CƠ QUAN THẨM ĐỊNH:
 PHÒNG KINH TẾ VÀ HẠ TẦNG HUYỆN TÂN YÊN

CƠ QUAN TRÌNH DUYỆT:

CƠ QUAN TỔ CHỨC LẬP QUY HOẠCH:

CÔNG TRÌNH - BÀN ĐỒ:
 CÔNG TY TNHH KIẾN TRÚC VÀ QUY HOẠCH ĐÔNG DƯƠNG
 CHAI TẠO MẶT BẰNG CÔNG TRÌNH
 CẢI TẠO NÂNG CẤP CHỢ MỘC, HUYỆN TÂN YÊN, TỶ LỆ 1/500

TÊN BẢN VẼ:
 BẢN ĐỒ QUY HOẠCH TỔNG MẶT BẰNG SỬ DỤNG ĐẤT

BẢN VẼ:
 BẢN VẼ: QH43 QUY MÔ: 1 X A3 TỶ LỆ: 1/500 NGÀY: 2023

THIẾT KẾ: **TRẦN MẠNH TẾP**

CHỦ THI: **ĐINH THÀNH TÙNG**

CHỦ NHIỆM: **NGUYỄN VĂN DUY**

QUẢN LÝ THI CÔNG: **PHO GIÁM ĐỐC**

TRẦN MẠNH TẾP

Logo of Công Ty TNHH Kiến Trúc và Quy Hoạch Đông Dương

QUY HOẠCH TỔNG MẶT BẰNG CẢI TẠO NANG CẤP CHỢ MỘC, HUYỆN TÂN YÊN, TỶ LỆ 1/500
 ĐỊA ĐIỂM: THỊ TRẤN CAO THƯỜNG, HUYỆN TÂN YÊN TỈNH BẮC GIANG
BẢN ĐỒ QUY HOẠCH TỔNG HỢP DƯỚI DÂY DƯỠNG 0NG

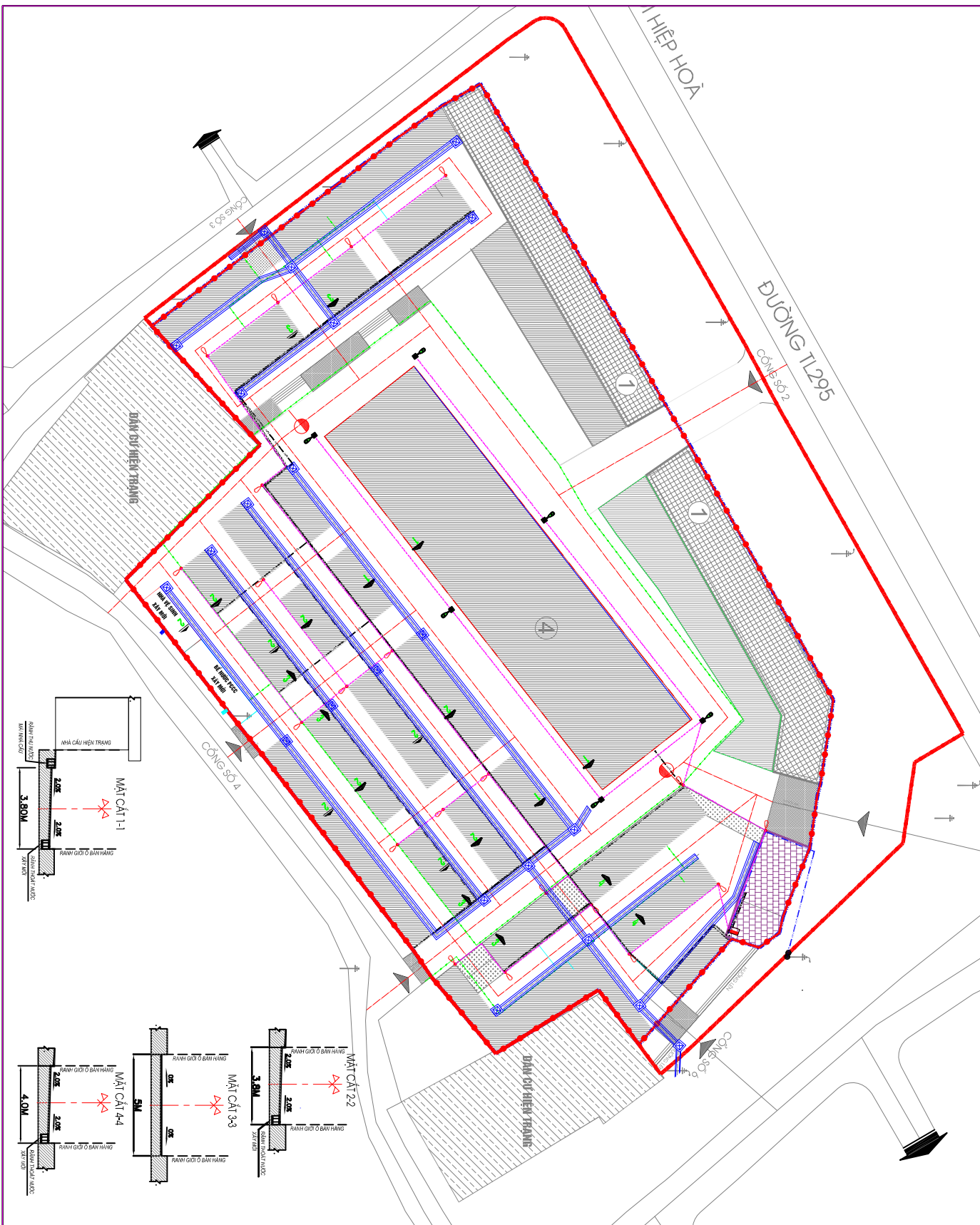

KÝ HIỆU:

- BÀN GIỚI DUY HOẠCH
- RÀNH THẢI NƯỚC MƯA
- DƯỜNG ống cấp nước
- CÁP VẬN CHUYỂN HỮU THỂ
- CÁP NGHEM CHIẾU SÁNG
- TRỤ CỘT KHỎA
- HỘ GIẢ THỦY, THẨM
- ⊗ TỦ ĐIỀU KHIỂN CHIẾU SÁNG
- ⊕ CỘT BÊN CHIẾU SÁNG CAO BÀM
- CỘT BIỂU HẠ THỂ HIỆN CỘ

CƠ QUAN PHÊ DUYỆT:
 ỦY BAN NHÂN DÂN HUYỆN TÂN YÊN

CƠ QUAN THAM BAN:
 PHÒNG KINH TẾ VÀ HẠ TANG HUYỆN TÂN YÊN

CƠ QUAN TRÌNH DUYỆT:

CƠ QUAN TỔ CHỨC LẬP QUY HOẠCH

CÔNG TRÌNH - ĐỊA ĐIỂM:
 CẢI TẠO, NANG CẤP CHỢ MỘC THỊ TRẤN CAO THƯỜNG, HUYỆN TÂN YÊN

TÊN BẢN VẼ:
 BẢN ĐỒ QUY HOẠCH TỔNG HỢP DƯỚI DÂY DƯỠNG 0NG

BẢN VẼ: QH-12	GHÉP: 1 X A3	TỶ LỆ: 1/500	THÁNG: 02/23
THIẾT KẾ:	BÌNH TRUNG DUNG		
CHỦ THI:	NGUYỄN VĂN QUANG		
CHỦ NHIỆM:	BINH THANH TÙNG		
QUẢN LÝ THI CÔNG:	NGUYỄN VĂN DUY		

PHÓ GIÁM ĐỐC:
 TRẦN MẠNH TẾP

MD CÔNG TY TNHH KỸ THUẬT VÀ QUY HOẠCH ĐỒNG DƯƠNG
 61A CÔNG SƠN 3/373, ĐƯỜNG LÊ LỢI - P. HOÀNG VĂN THỤY - TP. BẮC GIANG
 ĐỀ THUYẾT: 0903.825.825 - EMAIL: COMBONK@GMAIL.COM

CỘNG HOÀ XÃ HỘI CHỦ NGHĨA VIỆT NAM
Độc lập - Tự do - Hạnh phúc

Tân Yên, ngày 02 tháng 11 năm 2023

BIÊN BẢN LẤY Ý KIẾN CỘNG ĐỒNG DÂN CU

**Về việc quy hoạch tổng mặt bằng xây dựng cải tạo, nâng cấp chợ Mộc
thị trấn Cao Thượng, huyện Tân Yên, tỉnh Bắc Giang, tỷ lệ 1/500.**

Căn cứ Luật Quy hoạch đô thị Việt Nam số 30/2009/QH12 ngày 17/6/2009;

Căn cứ Quyết định số 521/QĐ-UBND ngày 29/9 /2019 của UBND Tỉnh Bắc Giang về việc phê duyệt đồ án quy hoạch chung xây dựng thị trấn Cao Thượng mở rộng và vùng phụ cận, huyện Tân Yên, tỉnh Bắc Giang đến năm 2035 (tỷ lệ 1/5000);

Căn cứ Quyết định 1282/QĐ-UBND ngày 19/12/2022 của UBND tỉnh Bắc Giang về việc phê duyệt Điều chỉnh Quy hoạch sử dụng đất đến năm 2030 huyện Tân Yên, tỉnh Bắc Giang;

Căn cứ các Quy chuẩn, Tiêu chuẩn xây dựng Việt Nam và các văn bản hiện hành khác có liên quan.

Hôm nay, ngày 02 tháng 11 năm 2023, tại nhà văn hoá huyện Tân Yên.

Ban quản lý dự án đầu tư xây dựng huyện Tân Yên phối hợp cùng đơn vị tư vấn báo cáo, xin ý kiến về Hồ sơ quy hoạch tổng mặt bằng xây dựng cải tạo, nâng cấp chợ Mộc, thị trấn Cao Thượng, huyện Tân Yên, tỉnh Bắc Giang, tỷ lệ 1/500.

Thành phần tham gia gồm:

1. Đại diện Phòng Kinh tế và Hạ tầng .

+ Ông: Phạm Thế Di Chức vụ: Phó trưởng phòng
+ Ông: Nu Văn Hùng Chức vụ: Chuyên viên

2. Đại diện TT Cao Thượng: Đảng Ủy, UBND, MTTQ-Các đoàn thể.

+ Ông: Nu Ngọc Văn Chức vụ: Chủ tịch UBND
+ Ông: Hoàng Văn Chiến Chức vụ: Bi thư Đảng Ủy
+ Ông: Đình Hữu Đoàn Chức vụ: CB Địa Chi - XD
+ Ông: Chức vụ:

3. Đại diện ban quản lý dự án đầu tư xây dựng huyện.

+ Ông: Lê Anh Tuấn Chức vụ: Phó Giám Đốc
+ Ông: Chức vụ:
+ Ông: Chức vụ:

4. Đại diện ban quản lý chợ Mọc.

+ Ông: *Trần Văn Tường*

Chức vụ: *Phó trưởng Ban*

+ Ông:

Chức vụ:

+ Ông:

Chức vụ:

5. Đại diện Đơn vị tư vấn.

+ Ông: *Trần Mạnh Tiếp*

Chức vụ: *Giám đốc*

+ Ông: *Nguyễn Bình Dương*

Chức vụ: *Cán bộ thiết kế*

6. Đại diện nhân dân xin ý kiến liên quan đến khu vực lập quy hoạch.

+ Ông (Bà): *Nguyễn Thị Lan*

Chức vụ: *kiến trúc sư hay ăn*

+ Ông (Bà): *Nguyễn Thị Huệ*

Chức vụ: *kinh doanh hay ăn*

+ Ông (Bà): *Lê Thị Hòa*

Chức vụ: *kinh doanh nhà cần 1*

+ Ông (Bà): *Đoàn Thị Ngọc Bích*

Chức vụ: *kiến trúc sư nhà cần 1*

+ Ông (Bà): *Ngô Văn Thuận*

Chức vụ: *kiến trúc sư nhà cần 1*

+ Ông (Bà): *Nguyễn Thị Bình*

Chức vụ: *kiến trúc sư nhà cần 1*

+ Ông (Bà): *Mai Văn Hằng*

Chức vụ: *kiến trúc sư may mặc*

+ Ông (Bà): *Đoàn Thị Hiền*

Chức vụ: *kinh doanh quần áo*

+ Ông (Bà):

Chức vụ:

+ Ông (Bà):

Chức vụ:

+ Ông (Bà):

Chức vụ:

+ Ông (Bà):

Chức vụ:

+ Ông (Bà):

Chức vụ:

+ Ông (Bà):

Chức vụ:

+ Ông (Bà):

Chức vụ:

+ Ông (Bà):

Chức vụ:

+ Ông (Bà):

Chức vụ:

+ Ông (Bà):

Chức vụ:

5. Nội dung tham gia ý kiến của nhân dân.

Nhật trí và nội dung đơn vị tư vấn
trình bày:

.....
.....
.....
.....
.....

Biên bản lập xong vào hồi 10 giờ 45 phút cùng ngày, các thành viên thống nhất thông qua./.

**Phòng Kinh tế và Hạ tầng
Huyện Tân Yên**

Đại diện UBND TT Cao Thượng



**CHỦ TỊCH
VŨ NGỌC VÂN**

**Đại diện ban quản lý dự án đầu tư
xây dựng huyện**



**PHÓ GIÁM ĐỐC
LÊ ANH TUẤN**

Đại diện ban quản lý chợ



**PHÓ TRƯỞNG BAN
TRẦN VĂN TƯỜNG**

Đại diện Đơn vị tư vấn



**PHÓ GIÁM ĐỐC
Trần Mạnh Tiến**

CỘNG HOÀ XÃ HỘI CHỦ NGHĨA VIỆT NAM

Độc lập - Tự do - Hạnh phúc

BIÊN BẢN XÁC NHẬN HOÀN THÀNH VIỆC NIÊM YẾT CÔNG KHAI NỘI DUNG XIN Ý KIẾN CƠ QUAN, TỔ CHỨC VÀ CỘNG ĐỒNG DÂN CƯ

Hồ sơ quy hoạch tổng mặt bằng xây dựng cải tạo, nâng cấp chợ Mọc thị trấn Cao Thượng, huyện Tân Yên, tỉnh Bắc Giang, tỷ lệ 1/500.

Địa điểm: nhà văn hoá huyện Tân Yên, tỉnh Bắc Giang.

Hôm nay, vào hồi 16 giờ 00 phút ngày 12 tháng 12 năm 2023 tại nhà văn hoá huyện Tân Yên, tỉnh Bắc Giang.

1. Thành phần tham gia gồm:

1.1. Đại diện Phòng Kinh tế và Hạ tầng .

+ Ông: *Phạm... Thế... Bì* Chức vụ: *Phó... trưởng... Phòng*
+ Ông: *Vũ... Văn... Hùng* Chức vụ: *..... Chuyên... viên*

1.2. Đại diện TT Cao Thượng: Đảng Ủy, UBND, MTTQ-Các đoàn thể.

+ Ông: *Nguyễn... Ngọc... Văn* Chức vụ: *Chủ... tịch... UBND*
+ Ông: *Hoàng... Văn... Chiến* Chức vụ: *Bí... thư... Đảng Ủy*
+ Ông: Chức vụ:
+ Ông: Chức vụ:

1.3. Đại diện ban quản lý dự án đầu tư xây dựng huyện.

+ Ông: *Lê... Anh... Tuấn* Chức vụ: *Phó... giám... đốc*
+ Ông: Chức vụ:
+ Ông: Chức vụ:

1.4. Đại diện ban quản lý chợ Mọc.

+ Ông: *Trần... Văn... Trường* Chức vụ: *Phó... trưởng... ban*
+ Ông: Chức vụ:
+ Ông: Chức vụ:

1.5. Đại diện Đơn vị tư vấn.

+ Ông: *Trần... Mạnh... Tiếp* Chức vụ: *Giám đốc*
+ Ông: Chức vụ: *Cán bộ thiết kế*

2. Nội dung làm việc

- Xem xét nội dung hoàn thành việc niêm yết công khai quy hoạch tổng mặt bằng xây dựng cải tạo, nâng cấp chợ Mọc, thị trấn Cao Thượng, huyện Tân Yên, tỉnh Bắc Giang, tỷ lệ 1/500.

- Hồ sơ Đồ án quy hoạch tổng mặt bằng được ban quản lý dự án đầu tư xây dựng huyện phối hợp với UBND TT Cao Thượng và ban quản lý chợ Mọc đã được niêm yết công khai tại UBND thị trấn, nhà văn hoá huyện từ ngày 02./11./2023 đến 12./12./2023.

- Tiến hành tổng hợp ý kiến của cộng đồng dân cư, đã tham gia ý kiến vào nội dung quy hoạch tổng mặt bằng xây dựng cải tạo, nâng cấp chợ Mọc, thị trấn Cao Thượng, huyện Tân Yên, tỉnh Bắc Giang, tỷ lệ 1/500.

Sau khi kiểm tra và tổng hợp kết quả từ các Phiếu xin ý kiến của cộng đồng nội dung thoả thuận tổng mặt bằng quy hoạch, kết quả đạt được cụ thể như sau:

- Tổng số phiếu lấy ý kiến: 50... phiếu.
- Số phiếu đồng ý: 50... phiếu.
- Số phiếu không đồng ý: không.... phiếu.

3. Kết luận:

- Hoàn thành việc niêm yết công khai theo đúng quy định về việc tổ chức xin ý kiến cộng đồng dân cư vào nội dung xin ý kiến.

- Nhất trí dỡ bỏ nội dung đã niêm yết công khai từ ngày 12./12./2023.

- Hoàn thành việc xem xét, đánh giá và kiểm đếm phiếu tham gia ý kiến.

Biên bản lập xong vào lúc 16 giờ cùng ngày, các thành viên thống nhất thông qua toàn bộ nội dung các nội dung nêu trên./

Phòng Kinh tế và Hạ tầng
Huyện Tân Yên

Đại diện UBND TT Cao Thượng



CHỦ TỊCH
VŨ NGỌC VÂN

Đại diện ban quản lý dự án đầu tư
xây dựng huyện



PHÓ GIÁM ĐỐC
LÊ ANH TUẤN

Đại diện ban quản lý chợ



PHÓ TRƯỞNG BAN
TRẦN VĂN TƯỜNG

Đại diện Đơn vị tư vấn



PHÓ GIÁM ĐỐC
Trần Mạnh Hiệp

CỘNG HOÀ XÃ HỘI CHỦ NGHĨA VIỆT NAM
Độc lập - Tự do - Hạnh phúc

**BIÊN BẢN XÁC NHẬN VIỆC NIÊM YẾT CÔNG KHAI NỘI DUNG XIN
Ý KIẾN CƠ QUAN, TỔ CHỨC VÀ CỘNG ĐỒNG DÂN CƯ**

Hồ sơ quy hoạch tổng mặt bằng xây dựng cải tạo, nâng cấp chợ Mọc
thị trấn Cao Thượng, huyện Tân Yên, tỉnh Bắc Giang, tỷ lệ 1/500.

Địa điểm: nhà văn hoá huyện Tân Yên, tỉnh Bắc Giang.

Hôm nay, vào hồi 16. giờ 15. phút ngày 02 tháng 11 năm 2023
tại nhà văn hoá huyện Tân Yên, tỉnh Bắc Giang.

1. Thành phần tham gia gồm:

1.1. Đại diện Phòng Kinh tế và Hạ tầng .

+ Ông: ..Phạm...Thế...Dì

Chức vụ: Phó...Trưởng...Phòng

+ Ông: ...Vũ...Văn...Thắng

Chức vụ: ..Chuyên...Viên

1.2. Đại diện TT Cao Thượng: Đảng Ủy, UBND, MTTQ-Các đoàn thể.

+ Ông: ..Vũ...Ngọc...Văn

Chức vụ: ..Chủ...hiệu...UBND.

+ Ông: ..Hoàng...Văn...Chiến

Chức vụ: ..Bi...Thư...Đảng...Ủy

+ Ông: ..Đinh...Hiền...Hoàn

Chức vụ: ..CB...Đia...Chức...XD.

+ Ông: ..

Chức vụ: ..

1.3. Đại diện ban quản lý dự án đầu tư xây dựng huyện.

+ Ông: ..Lê...Anh...Tuấn

Chức vụ: ..Phó...giám...đốc

+ Ông: ..

Chức vụ: ..

+ Ông: ..

Chức vụ: ..

1.4. Đại diện ban quản lý chợ Mọc.

+ Ông: ..Trần...Văn...Tuấn

Chức vụ: ..Phó...trưởng...Ban.

+ Ông: ..

Chức vụ: ..

+ Ông: ..

Chức vụ: ..

1.5. Đại diện Đơn vị tư vấn.

+ Ông: ..Trần...Mạnh...Tiếp

Chức vụ: ..Giám...đốc

+ Ông: ..Nguyễn...Bình...Dương

Chức vụ: Cán bộ thiết kế

1.6. Đại diện nhân dân

+ Ông: ..Nguyễn...Thư...Huê

Chức vụ: ..hộ...khai...đoanh.

+ Ông:

Chức vụ:

2. Nội dung làm việc

- Niêm yết công khai Hồ sơ quy hoạch tổng mặt bằng xây dựng cải tạo, nâng cấp chợ Mọc, thị trấn Cao Thượng, huyện Tân Yên, tỉnh Bắc Giang, tỷ lệ 1/500. tại nhà văn hoá huyện từ ngày 02/11/2023 đến hết ngày 12/12/2023.

- Bàn giao hồ sơ quy hoạch và phiếu xin ý kiến cộng đồng dân cư về nội dung quy hoạch cho UBND thị trấn và Ban quản lý chợ Mọc có trách nhiệm thông báo đến cộng đồng trong thời gian nêu trên để hồ sơ quy hoạch nhận được ý kiến tham gia của cộng đồng dân cư.

- Mọi ý kiến đóng góp của tổ chức, cá nhân gửi về: Ban quản lý chợ Mọc trước ngày 12/12/2023.

- Số điện thoại liên hệ: ..096.353.6258 (Cán bộ phụ trách đồ án).

3. Kết luận:

Các bên thống nhất nội dung làm việc nêu trên và bắt đầu thực hiện việc tổ chức xin ý kiến cộng đồng dân cư đối với Hồ sơ quy hoạch tổng mặt bằng xây dựng cải tạo, nâng cấp chợ Mọc, thị trấn Cao Thượng, huyện Tân Yên, tỉnh Bắc Giang, tỷ lệ 1/500.

Biên bản lập xong vào lúc 16 giờ 30 cùng ngày, các thành viên thống nhất thông qua toàn bộ nội các nội dung nêu trên./.

Phòng Kinh tế và Hạ tầng
Huyện Tân Yên

Đại diện UBND TT Cao Thượng



Đại diện ban quản lý dự án đầu tư
xây dựng huyện



PHÓ GIÁM ĐỐC
LÊ ANH TUẤN

Đại diện ban quản lý chợ



PHÓ TRƯỞNG BAN
TRẦN VĂN TUẤN

Đại diện Đơn vị tư vấn



PHÓ GIÁM ĐỐC
Trần Mạnh Tiến

Chợ hay Mọc + Cầu 1

CỘNG HOÀ XÃ HỘI CHỦ NGHĨA VIỆT NAM

Độc lập - Tự do - Hạnh phúc

PHIẾU THAM GIA Ý KIẾN

Về hồ sơ quy hoạch tổng mặt bằng xây dựng cải tạo, nâng cấp chợ Mọc thị trấn Cao Thượng, huyện Tân Yên, tỉnh Bắc Giang, tỷ lệ 1/500.

1. Tên tổ chức, các nhân được lấy ý kiến: tr.ân th. duy
Địa chỉ: th. trấn Cao T. huyện Tân Yên. Tỉnh Bắc Giang

2. Nội dung lấy ý kiến:

Sau khi nghiên cứu nội dung hồ sơ quy hoạch tổng mặt bằng xây dựng cải tạo, nâng cấp chợ Mọc, thị trấn Cao Thượng, huyện Tân Yên, tỉnh Bắc Giang, tỷ lệ 1/500. Tôi có ý kiến như sau:

- a. Đồng ý với nội dung đồ án quy hoạch
- b. Không đồng ý với nội dung đồ án quy hoạch
- c. Ý kiến tham gia đóng góp khác (nếu có)

.....

.....

.....

.....

.....

.....

.....

.....

.....

.....

• Ghi chú: Đánh dấu (X) vào ô trống tương ứng hoặc ghi ý kiến khác (nếu có)!

Người được lấy ý kiến
(Ký tên và ghi rõ họ tên)

Duy
tr.ân th. duy

CỘNG HOÀ XÃ HỘI CHỦ NGHĨA VIỆT NAM

Độc lập - Tự do - Hạnh phúc

PHIẾU THAM GIA Ý KIẾN

Về hồ sơ quy hoạch tổng mặt bằng xây dựng cải tạo, nâng cấp chợ Mọc thị trấn Cao Thượng, huyện Tân Yên, tỉnh Bắc Giang, tỷ lệ 1/500.

1. Tên tổ chức, các nhân được lấy ý kiến: ..Nguyễn Thị Thuì.....

Địa chỉ: ..tổ dân phố 1 khu định giá thị trấn Cao Thượng.....

2. Nội dung lấy ý kiến:

Sau khi nghiên cứu nội dung hồ sơ quy hoạch tổng mặt bằng xây dựng cải tạo, nâng cấp chợ Mọc, thị trấn Cao Thượng, huyện Tân Yên, tỉnh Bắc Giang, tỷ lệ 1/500. Tôi có ý kiến như sau:

a. Đồng ý với nội dung đồ án quy hoạch

b. Không đồng ý với nội dung đồ án quy hoạch

c. Ý kiến tham gia đóng góp khác (nếu có)

.....

.....

.....

.....

.....

.....

.....

.....

.....

.....

- Ghi chú: Đánh dấu (X) vào ô trống tương ứng hoặc ghi ý kiến khác (nếu có).

Người được lấy ý kiến

(Ký tên và ghi rõ họ tên)

Nguyễn Thị Thuì
Thuì

CỘNG HOÀ XÃ HỘI CHỦ NGHĨA VIỆT NAM

Độc lập - Tự do - Hạnh phúc

PHIẾU THAM GIA Ý KIẾN

Về hồ sơ quy hoạch tổng mặt bằng xây dựng cải tạo, nâng cấp chợ Mọc thị trấn Cao Thượng, huyện Tân Yên, tỉnh Bắc Giang, tỷ lệ 1/500.

1. Tên tổ chức, các nhân được lấy ý kiến: *Lê Thị Hoa*.....

Địa chỉ: *Thôn Lạc xã An Dương*.....

2. Nội dung lấy ý kiến:

Sau khi nghiên cứu nội dung hồ sơ quy hoạch tổng mặt bằng xây dựng cải tạo, nâng cấp chợ Mọc, thị trấn Cao Thượng, huyện Tân Yên, tỉnh Bắc Giang, tỷ lệ 1/500. Tôi có ý kiến như sau:

a. Đồng ý với nội dung đồ án quy hoạch

b. Không đồng ý với nội dung đồ án quy hoạch

c. Ý kiến tham gia đóng góp khác (nếu có)

.....

.....

.....

.....

.....

.....

.....

.....

.....

.....

.....

- **Ghi chú:** Đánh dấu (X) vào ô trống tương ứng hoặc ghi ý kiến khác (nếu có) ./.

Người được lấy ý kiến

(Ký tên và ghi rõ họ tên)

Hoa
Lê Thị Hoa

CỘNG HOÀ XÃ HỘI CHỦ NGHĨA VIỆT NAM

Độc lập - Tự do - Hạnh phúc

PHIẾU THAM GIA Ý KIẾN

Về hồ sơ quy hoạch tổng mặt bằng xây dựng cải tạo, nâng cấp chợ Mọc thị trấn Cao Thượng, huyện Tân Yên, tỉnh Bắc Giang, tỷ lệ 1/500.

1. Tên tổ chức, các nhân được lấy ý kiến: ... Nguyễn Thị Mùi ...
Địa chỉ: ... T.Đ.P. Đình - Cao Thượng - T.Y. - B.G. ...

2. Nội dung lấy ý kiến:

Sau khi nghiên cứu nội dung hồ sơ quy hoạch tổng mặt bằng xây dựng cải tạo, nâng cấp chợ Mọc, thị trấn Cao Thượng, huyện Tân Yên, tỉnh Bắc Giang, tỷ lệ 1/500. Tôi có ý kiến như sau:

a. Đồng ý với nội dung đề án quy hoạch

b. Không đồng ý với nội dung đề án quy hoạch

c. Ý kiến tham gia đóng góp khác (nếu có)

.....
.....
.....
.....
.....
.....
.....
.....
.....
.....
.....

- Ghi chú: Đánh dấu (X) vào ô trống tương ứng hoặc ghi ý kiến khác (nếu có).

Người được lấy ý kiến

(Ký tên và ghi rõ họ tên)

Mùi
Nguyễn Thị Mùi

CỘNG HOÀ XÃ HỘI CHỦ NGHĨA VIỆT NAM

Độc lập - Tự do - Hạnh phúc

PHIẾU THAM GIA Ý KIẾN

Về hồ sơ quy hoạch tổng mặt bằng xây dựng cải tạo, nâng cấp chợ Mọc thị trấn Cao Thượng, huyện Tân Yên, tỉnh Bắc Giang, tỷ lệ 1/500.

1. Tên tổ chức, các nhân được lấy ý kiến: Đoàn Thị Ngọc Bích...
Địa chỉ: Cầu Xi... Ngọc Châu... Tân Yên... Bắc Giang.....

2. Nội dung lấy ý kiến:

Sau khi nghiên cứu nội dung hồ sơ quy hoạch tổng mặt bằng xây dựng cải tạo, nâng cấp chợ Mọc, thị trấn Cao Thượng, huyện Tân Yên, tỉnh Bắc Giang, tỷ lệ 1/500. Tôi có ý kiến như sau:

a. Đồng ý với nội dung đề án quy hoạch

b. Không đồng ý với nội dung đề án quy hoạch

c. Ý kiến tham gia đóng góp khác (nếu có)

.....
.....
.....
.....
.....
.....
.....
.....
.....
.....

- Ghi chú: Đánh dấu (X) vào ô trống tương ứng hoặc ghi ý kiến khác (nếu có).

Người được lấy ý kiến

(Ký tên và ghi rõ họ tên)

Bích

Đoàn Thị Ngọc Bích

CỘNG HOÀ XÃ HỘI CHỦ NGHĨA VIỆT NAM

Độc lập - Tự do - Hạnh phúc

PHIẾU THAM GIA Ý KIẾN

Về hồ sơ quy hoạch tổng mặt bằng xây dựng cải tạo, nâng cấp chợ Mọc thị trấn Cao Thượng, huyện Tân Yên, tỉnh Bắc Giang, tỷ lệ 1/500.

1. Tên tổ chức, các nhân được lấy ý kiến: Nguyễn Văn Vũ

Địa chỉ: Thôn Hào Cao Xá Tân Yên - B.G.

2. Nội dung lấy ý kiến:

Sau khi nghiên cứu nội dung hồ sơ quy hoạch tổng mặt bằng xây dựng cải tạo, nâng cấp chợ Mọc, thị trấn Cao Thượng, huyện Tân Yên, tỉnh Bắc Giang, tỷ lệ 1/500. Tôi có ý kiến như sau:

- a. Đồng ý với nội dung đề án quy hoạch
- b. Không đồng ý với nội dung đề án quy hoạch
- c. Ý kiến tham gia đóng góp khác (nếu có)

.....

.....

.....

.....

.....

.....

.....

.....

.....

.....

.....

• Ghi chú: Đánh dấu (X) vào ô trống tương ứng hoặc ghi ý kiến khác (nếu có).

Người được lấy ý kiến
(Ký tên và ghi rõ họ tên)

Nguyễn Văn Vũ

CỘNG HOÀ XÃ HỘI CHỦ NGHĨA VIỆT NAM

Độc lập - Tự do - Hạnh phúc

PHIẾU THAM GIA Ý KIẾN

Về hồ sơ quy hoạch tổng mặt bằng xây dựng cải tạo, nâng cấp chợ Mọc thị trấn Cao Thượng, huyện Tân Yên, tỉnh Bắc Giang, tỷ lệ 1/500.

1. Tên tổ chức, các nhân được lấy ý kiến: ... *Hồng Thị Quỳ*
Địa chỉ: ... *thôn Dã chính xã Đại Hóa*

2. Nội dung lấy ý kiến:

Sau khi nghiên cứu nội dung hồ sơ quy hoạch tổng mặt bằng xây dựng cải tạo, nâng cấp chợ Mọc, thị trấn Cao Thượng, huyện Tân Yên, tỉnh Bắc Giang, tỷ lệ 1/500. Tôi có ý kiến như sau:

- a. Đồng ý với nội dung đề án quy hoạch
- b. Không đồng ý với nội dung đề án quy hoạch
- c. Ý kiến tham gia đóng góp khác (nếu có)

.....

.....

.....

.....

.....

.....

.....

.....

.....

.....

.....

• Ghi chú: Đánh dấu (X) vào ô trống tương ứng hoặc ghi ý kiến khác (nếu có)./.

Người được lấy ý kiến
(Ký tên và ghi rõ họ tên)

Quỳ
Hồng Thị Quỳ

CỘNG HOÀ XÃ HỘI CHỦ NGHĨA VIỆT NAM

Độc lập - Tự do - Hạnh phúc

PHIẾU THAM GIA Ý KIẾN

Về hồ sơ quy hoạch tổng mặt bằng xây dựng cải tạo, nâng cấp chợ Mọc thị trấn Cao Thượng, huyện Tân Yên, tỉnh Bắc Giang, tỷ lệ 1/500.

1. Tên tổ chức, các nhân được lấy ý kiến: *Ngô Văn Thuận*

Địa chỉ: *thị trấn Cao Thượng*

2. Nội dung lấy ý kiến:

Sau khi nghiên cứu nội dung hồ sơ quy hoạch tổng mặt bằng xây dựng cải tạo, nâng cấp chợ Mọc, thị trấn Cao Thượng, huyện Tân Yên, tỉnh Bắc Giang, tỷ lệ 1/500. Tôi có ý kiến như sau:

a. Đồng ý với nội dung đề án quy hoạch

b. Không đồng ý với nội dung đề án quy hoạch

c. Ý kiến tham gia đóng góp khác (nếu có)

.....

.....

.....

.....

.....

.....

.....

.....

.....

.....

.....

- Ghi chú: Đánh dấu (X) vào ô trống tương ứng hoặc ghi ý kiến khác (nếu có)./.

Người được lấy ý kiến

(Ký tên và ghi rõ họ tên)

Ngô Văn Thuận
ngô Văn Thuận

CỘNG HOÀ XÃ HỘI CHỦ NGHĨA VIỆT NAM

Độc lập - Tự do - Hạnh phúc

PHIẾU THAM GIA Ý KIẾN

Về hồ sơ quy hoạch tổng mặt bằng xây dựng cải tạo, nâng cấp chợ Mọc thị trấn Cao Thượng, huyện Tân Yên, tỉnh Bắc Giang, tỷ lệ 1/500.

1. Tên tổ chức, các nhân được lấy ý kiến: Nguyễn Chí Chu Hiên.....

Địa chỉ:.....T.õ.Đã.n. phố.Đình.Đã.....

2. Nội dung lấy ý kiến:

Sau khi nghiên cứu nội dung hồ sơ quy hoạch tổng mặt bằng xây dựng cải tạo, nâng cấp chợ Mọc, thị trấn Cao Thượng, huyện Tân Yên, tỉnh Bắc Giang, tỷ lệ 1/500. Tôi có ý kiến như sau:

a. Đồng ý với nội dung đề án quy hoạch

b. Không đồng ý với nội dung đề án quy hoạch

c. Ý kiến tham gia đóng góp khác (nếu có)

.....

.....

.....

.....

.....

.....

.....

.....

.....

.....

• Ghi chú: Đánh dấu (X) vào ô trống tương ứng hoặc ghi ý kiến khác (nếu có)./.

Người được lấy ý kiến

(Ký tên và ghi rõ họ tên)

Hiên
Nguyễn Chí Chu Hiên

CỘNG HOÀ XÃ HỘI CHỦ NGHĨA VIỆT NAM

Độc lập - Tự do - Hạnh phúc

PHIẾU THAM GIA Ý KIẾN

Về hồ sơ quy hoạch tổng mặt bằng xây dựng cải tạo, nâng cấp chợ Mọc thị trấn Cao Thượng, huyện Tân Yên, tỉnh Bắc Giang, tỷ lệ 1/500.

1. Tên tổ chức, các nhân được lấy ý kiến: Lê Thị Đông.....

Địa chỉ: Ấp. Dũ Cầu.....

2. Nội dung lấy ý kiến:

Sau khi nghiên cứu nội dung hồ sơ quy hoạch tổng mặt bằng xây dựng cải tạo, nâng cấp chợ Mọc, thị trấn Cao Thượng, huyện Tân Yên, tỉnh Bắc Giang, tỷ lệ 1/500. Tôi có ý kiến như sau:

a. Đồng ý với nội dung đề án quy hoạch

b. Không đồng ý với nội dung đề án quy hoạch

c. Ý kiến tham gia đóng góp khác (nếu có)

.....
.....
.....
.....
.....
.....
.....
.....
.....
.....

- Ghi chú: Đánh dấu (X) vào ô trống tương ứng hoặc ghi ý kiến khác (nếu có)./.

Người được lấy ý kiến

(Ký tên và ghi rõ họ tên)

Lê Thị Đông
Lê Thị Đông

CỘNG HOÀ XÃ HỘI CHỦ NGHĨA VIỆT NAM

Độc lập - Tự do - Hạnh phúc

PHIẾU THAM GIA Ý KIẾN

Về hồ sơ quy hoạch tổng mặt bằng xây dựng cải tạo, nâng cấp chợ Mọc thị trấn Cao Thượng, huyện Tân Yên, tỉnh Bắc Giang, tỷ lệ 1/500.

1. Tên tổ chức, các nhân được lấy ý kiến:*Hanh*.....

Địa chỉ: ..*Cao Xá*.....

2. Nội dung lấy ý kiến:

Sau khi nghiên cứu nội dung hồ sơ quy hoạch tổng mặt bằng xây dựng cải tạo, nâng cấp chợ Mọc, thị trấn Cao Thượng, huyện Tân Yên, tỉnh Bắc Giang, tỷ lệ 1/500. Tôi có ý kiến như sau:

a. Đồng ý với nội dung đề án quy hoạch

b. Không đồng ý với nội dung đề án quy hoạch

c. Ý kiến tham gia đóng góp khác (nếu có)

.....

.....

.....

.....

.....

.....

.....

.....

.....

.....

- **Ghi chú:** Đánh dấu (X) vào ô trống tương ứng hoặc ghi ý kiến khác (nếu có).

Người được lấy ý kiến

(Ký tên và ghi rõ họ tên)

Hanh



CỘNG HOÀ XÃ HỘI CHỦ NGHĨA VIỆT NAM

Độc lập - Tự do - Hạnh phúc

PHIẾU THAM GIA Ý KIẾN

Về hồ sơ quy hoạch tổng mặt bằng xây dựng cải tạo, nâng cấp chợ Mọc thị trấn Cao Thượng, huyện Tân Yên, tỉnh Bắc Giang, tỷ lệ 1/500.

1. Tên tổ chức, các nhân được lấy ý kiến: *Trần Thị Chuyên*.....

Địa chỉ: *T.D.P. Hoàng Hoa Thám - TT. Cao Thượng*.....

2. Nội dung lấy ý kiến:

Sau khi nghiên cứu nội dung hồ sơ quy hoạch tổng mặt bằng xây dựng cải tạo, nâng cấp chợ Mọc, thị trấn Cao Thượng, huyện Tân Yên, tỉnh Bắc Giang, tỷ lệ 1/500. Tôi có ý kiến như sau:

a. Đồng ý với nội dung đề án quy hoạch

b. Không đồng ý với nội dung đề án quy hoạch

c. Ý kiến tham gia đóng góp khác (nếu có)

.....
.....
.....
.....
.....
.....
.....
.....
.....
.....

- **Ghi chú:** Đánh dấu (X) vào ô trống tương ứng hoặc ghi ý kiến khác (nếu có) ./.

Người được lấy ý kiến

(Ký tên và ghi rõ họ tên)

Chuyên
Trần Thị Chuyên

CỘNG HOÀ XÃ HỘI CHỦ NGHĨA VIỆT NAM

Độc lập - Tự do - Hạnh phúc

PHIẾU THAM GIA Ý KIẾN

Về hồ sơ quy hoạch tổng mặt bằng xây dựng cải tạo, nâng cấp chợ Mọc thị trấn Cao Thượng, huyện Tân Yên, tỉnh Bắc Giang, tỷ lệ 1/500.

1. Tên tổ chức, các nhân được lấy ý kiến: *Nguyễn Thị Dung*.....

Địa chỉ: *Tổ dân phố Đông T. T. Cao Thượng*.....

2. Nội dung lấy ý kiến:

Sau khi nghiên cứu nội dung hồ sơ quy hoạch tổng mặt bằng xây dựng cải tạo, nâng cấp chợ Mọc, thị trấn Cao Thượng, huyện Tân Yên, tỉnh Bắc Giang, tỷ lệ 1/500. Tôi có ý kiến như sau:

a. Đồng ý với nội dung đề án quy hoạch

b. Không đồng ý với nội dung đề án quy hoạch

c. Ý kiến tham gia đóng góp khác (nếu có)

.....

.....

.....

.....

.....

.....

.....

.....

.....

.....

.....

- **Ghi chú:** Đánh dấu (X) vào ô trống tương ứng hoặc ghi ý kiến khác (nếu có)./.

Người được lấy ý kiến

(Ký tên và ghi rõ họ tên)

Dung
Nguyễn Thị Dung

CỘNG HOÀ XÃ HỘI CHỦ NGHĨA VIỆT NAM

Độc lập - Tự do - Hạnh phúc

PHIẾU THAM GIA Ý KIẾN

Về hồ sơ quy hoạch tổng mặt bằng xây dựng cải tạo, nâng cấp chợ Mọc thị trấn Cao Thượng, huyện Tân Yên, tỉnh Bắc Giang, tỷ lệ 1/500.

1. Tên tổ chức, các nhân được lấy ý kiến: ... *Quảng Thị Lan*

Địa chỉ: ... *phố Hà Nội T.T. Cao Thượng*

2. Nội dung lấy ý kiến:

Sau khi nghiên cứu nội dung hồ sơ quy hoạch tổng mặt bằng xây dựng cải tạo, nâng cấp chợ Mọc, thị trấn Cao Thượng, huyện Tân Yên, tỉnh Bắc Giang, tỷ lệ 1/500. Tôi có ý kiến như sau:

a. Đồng ý với nội dung đề án quy hoạch

b. Không đồng ý với nội dung đề án quy hoạch

c. Ý kiến tham gia đóng góp khác (nếu có)

.....
.....
.....
.....
.....
.....
.....
.....
.....
.....

• **Ghi chú:** Đánh dấu (X) vào ô trống tương ứng hoặc ghi ý kiến khác (nếu có) ./.

Người được lấy ý kiến
(Ký tên và ghi rõ họ tên)

Lan
Quảng Thị Lan

CỘNG HOÀ XÃ HỘI CHỦ NGHĨA VIỆT NAM

Độc lập - Tự do - Hạnh phúc

PHIẾU THAM GIA Ý KIẾN

Về hồ sơ quy hoạch tổng mặt bằng xây dựng cải tạo, nâng cấp chợ Mọc thị trấn Cao Thượng, huyện Tân Yên, tỉnh Bắc Giang, tỷ lệ 1/500.

1. Tên tổ chức, các nhân được lấy ý kiến: ..DẶNG THỊ LOAN.....
Địa chỉ: ..Phố Mới, Thị trấn Cao Thượng.....

2. Nội dung lấy ý kiến:

Sau khi nghiên cứu nội dung hồ sơ quy hoạch tổng mặt bằng xây dựng cải tạo, nâng cấp chợ Mọc, thị trấn Cao Thượng, huyện Tân Yên, tỉnh Bắc Giang, tỷ lệ 1/500. Tôi có ý kiến như sau:

- a. Đồng ý với nội dung đồ án quy hoạch
- b. Không đồng ý với nội dung đồ án quy hoạch
- c. Ý kiến tham gia đóng góp khác (nếu có)

.....

.....

.....

.....

.....

.....

.....

.....

.....

.....

.....

- **Ghi chú:** Đánh dấu (X) vào ô trống tương ứng hoặc ghi ý kiến khác (nếu có)./.

Người được lấy ý kiến
(Ký tên và ghi rõ họ tên)

Loan
Dặng Thị Loan.

CỘNG HOÀ XÃ HỘI CHỦ NGHĨA VIỆT NAM

Độc lập - Tự do - Hạnh phúc

PHIẾU THAM GIA Ý KIẾN

Về hồ sơ quy hoạch tổng mặt bằng xây dựng cải tạo, nâng cấp chợ Mộc thị trấn Cao Thượng, huyện Tân Yên, tỉnh Bắc Giang, tỷ lệ 1/500.

1. Tên tổ chức, các nhân được lấy ý kiến: *Mac Văn Hùng*.....
Địa chỉ: *Hợp Đức*.....

2. Nội dung lấy ý kiến:

Sau khi nghiên cứu nội dung hồ sơ quy hoạch tổng mặt bằng xây dựng cải tạo, nâng cấp chợ Mộc, thị trấn Cao Thượng, huyện Tân Yên, tỉnh Bắc Giang, tỷ lệ 1/500. Tôi có ý kiến như sau:

- a. Đồng ý với nội dung đề án quy hoạch
- b. Không đồng ý với nội dung đề án quy hoạch
- c. Ý kiến tham gia đóng góp khác (nếu có)

.....

.....

.....

.....

.....

.....

.....

.....

.....

.....

• **Ghi chú:** Đánh dấu (X) vào ô trống tương ứng hoặc ghi ý kiến khác (nếu có) ./.

Người được lấy ý kiến
(Ký tên và ghi rõ họ tên)

Mac Văn Hùng

CỘNG HOÀ XÃ HỘI CHỦ NGHĨA VIỆT NAM

Độc lập - Tự do - Hạnh phúc

PHIẾU THAM GIA Ý KIẾN

Về hồ sơ quy hoạch tổng mặt bằng xây dựng cải tạo, nâng cấp chợ Mọc thị trấn Cao Thượng, huyện Tân Yên, tỉnh Bắc Giang, tỷ lệ 1/500.

1. Tên tổ chức, các nhân được lấy ý kiến: Nguyễn Thị Thu

Địa chỉ: Xã Dâu Pồ, huyện Tân Yên, tỉnh Bắc Giang

2. Nội dung lấy ý kiến:

Sau khi nghiên cứu nội dung hồ sơ quy hoạch tổng mặt bằng xây dựng cải tạo, nâng cấp chợ Mọc, thị trấn Cao Thượng, huyện Tân Yên, tỉnh Bắc Giang, tỷ lệ 1/500. Tôi có ý kiến như sau:

a. Đồng ý với nội dung đề án quy hoạch

b. Không đồng ý với nội dung đề án quy hoạch

c. Ý kiến tham gia đóng góp khác (nếu có)

.....
.....
.....
.....
.....
.....
.....
.....
.....
.....

- **Ghi chú:** Đánh dấu (X) vào ô trống tương ứng hoặc ghi ý kiến khác (nếu có) ./.

Người được lấy ý kiến

(Ký tên và ghi rõ họ tên)

Nguyễn Thị Thu

CỘNG HOÀ XÃ HỘI CHỦ NGHĨA VIỆT NAM

Độc lập - Tự do - Hạnh phúc

PHIẾU THAM GIA Ý KIẾN

Về hồ sơ quy hoạch tổng mặt bằng xây dựng cải tạo, nâng cấp chợ Mọc thị trấn Cao Thượng, huyện Tân Yên, tỉnh Bắc Giang, tỷ lệ 1/500.

1. Tên tổ chức, các nhân được lấy ý kiến: .. *Nguyễn Văn Thắng* ..

Địa chỉ:..... *Chợ Đông*

2. Nội dung lấy ý kiến:

Sau khi nghiên cứu nội dung hồ sơ quy hoạch tổng mặt bằng xây dựng cải tạo, nâng cấp chợ Mọc, thị trấn Cao Thượng, huyện Tân Yên, tỉnh Bắc Giang, tỷ lệ 1/500. Tôi có ý kiến như sau:

a. Đồng ý với nội dung đề án quy hoạch

b. Không đồng ý với nội dung đề án quy hoạch

c. Ý kiến tham gia đóng góp khác (nếu có)

.....
.....
.....
.....
.....
.....
.....
.....
.....
.....
.....
.....

- **Ghi chú:** Đánh dấu (X) vào ô trống tương ứng hoặc ghi ý kiến khác (nếu có) ./.

Người được lấy ý kiến

(Ký tên và ghi rõ họ tên)

Thắng
Nguyễn Văn Thắng

CỘNG HOÀ XÃ HỘI CHỦ NGHĨA VIỆT NAM

Độc lập - Tự do - Hạnh phúc

PHIẾU THAM GIA Ý KIẾN

Về hồ sơ quy hoạch tổng mặt bằng xây dựng cải tạo, nâng cấp chợ Mọc thị trấn Cao Thượng, huyện Tân Yên, tỉnh Bắc Giang, tỷ lệ 1/500.

1. Tên tổ chức, các nhân được lấy ý kiến: ...*Nguyễn Thanh Hiền*...

Địa chỉ: ...*Khu Hiến Thị trấn Cao Thượng*.....

2. Nội dung lấy ý kiến:

Sau khi nghiên cứu nội dung hồ sơ quy hoạch tổng mặt bằng xây dựng cải tạo, nâng cấp chợ Mọc, thị trấn Cao Thượng, huyện Tân Yên, tỉnh Bắc Giang, tỷ lệ 1/500. Tôi có ý kiến như sau:

a. Đồng ý với nội dung đề án quy hoạch

b. Không đồng ý với nội dung đề án quy hoạch

c. Ý kiến tham gia đóng góp khác (nếu có)

.....
.....
.....
.....
.....
.....
.....
.....
.....
.....

• **Ghi chú:** Đánh dấu (X) vào ô trống tương ứng hoặc ghi ý kiến khác (nếu có) ./.

Người được lấy ý kiến

(Ký tên và ghi rõ họ tên)

Nguyễn Thanh Hiền

CỘNG HOÀ XÃ HỘI CHỦ NGHĨA VIỆT NAM

Độc lập - Tự do - Hạnh phúc

PHIẾU THAM GIA Ý KIẾN

Về hồ sơ quy hoạch tổng mặt bằng xây dựng cải tạo, nâng cấp chợ Mọc thị trấn Cao Thượng, huyện Tân Yên, tỉnh Bắc Giang, tỷ lệ 1/500.

1. Tên tổ chức, các nhân được lấy ý kiến: *Phan Tuấn Thọ*
Địa chỉ: *Tổ dân phố Dân Đức*

2. Nội dung lấy ý kiến:

Sau khi nghiên cứu nội dung hồ sơ quy hoạch tổng mặt bằng xây dựng cải tạo, nâng cấp chợ Mọc, thị trấn Cao Thượng, huyện Tân Yên, tỉnh Bắc Giang, tỷ lệ 1/500. Tôi có ý kiến như sau:

- a. Đồng ý với nội dung đồ án quy hoạch
- b. Không đồng ý với nội dung đồ án quy hoạch
- c. Ý kiến tham gia đóng góp khác (nếu có)

.....

.....

.....

.....

.....

.....

.....

.....

.....

.....

• Ghi chú: Đánh dấu (X) vào ô trống tương ứng hoặc ghi ý kiến khác (nếu có).

Người được lấy ý kiến
(Ký tên và ghi rõ họ tên)

Phan Tuấn Thọ

CỘNG HOÀ XÃ HỘI CHỦ NGHĨA VIỆT NAM

Độc lập - Tự do - Hạnh phúc

PHIẾU THAM GIA Ý KIẾN

Về hồ sơ quy hoạch tổng mặt bằng xây dựng cải tạo, nâng cấp chợ Mọc thị trấn Cao Thượng, huyện Tân Yên, tỉnh Bắc Giang, tỷ lệ 1/500.

1. Tên tổ chức, các nhân được lấy ý kiến: ...*Đội Thị Mai*.....

Địa chỉ:.....*Tổ dân phố Đông*.....

2. Nội dung lấy ý kiến:

Sau khi nghiên cứu nội dung hồ sơ quy hoạch tổng mặt bằng xây dựng cải tạo, nâng cấp chợ Mọc, thị trấn Cao Thượng, huyện Tân Yên, tỉnh Bắc Giang, tỷ lệ 1/500. Tôi có ý kiến như sau:

a. Đồng ý với nội dung đề án quy hoạch

b. Không đồng ý với nội dung đề án quy hoạch

c. Ý kiến tham gia đóng góp khác (nếu có)

.....
.....
.....
.....
.....
.....
.....
.....
.....
.....

- **Ghi chú:** Đánh dấu (X) vào ô trống tương ứng hoặc ghi ý kiến khác (nếu có)/.

Người được lấy ý kiến

(Ký tên và ghi rõ họ tên)

Đội
Vũ Thị Mai

CỘNG HOÀ XÃ HỘI CHỦ NGHĨA VIỆT NAM

Độc lập - Tự do - Hạnh phúc

PHIẾU THAM GIA Ý KIẾN

Về hồ sơ quy hoạch tổng mặt bằng xây dựng cải tạo, nâng cấp chợ Mọc thị trấn Cao Thượng, huyện Tân Yên, tỉnh Bắc Giang, tỷ lệ 1/500.

1. Tên tổ chức, các nhân được lấy ý kiến: Nguyễn Thị Khánh.....

Địa chỉ: Ngọc Yên Ngạn Xã Cao Xá.....

2. Nội dung lấy ý kiến:

Sau khi nghiên cứu nội dung hồ sơ quy hoạch tổng mặt bằng xây dựng cải tạo, nâng cấp chợ Mọc, thị trấn Cao Thượng, huyện Tân Yên, tỉnh Bắc Giang, tỷ lệ 1/500. Tôi có ý kiến như sau:

a. Đồng ý với nội dung đề án quy hoạch

b. Không đồng ý với nội dung đề án quy hoạch

c. Ý kiến tham gia đóng góp khác (nếu có)

.....
.....
.....
.....
.....
.....
.....
.....
.....
.....
.....

- Ghi chú: Đánh dấu (X) vào ô trống tương ứng hoặc ghi ý kiến khác (nếu có)./.

Người được lấy ý kiến

(Ký tên và ghi rõ họ tên)

Nguyễn Thị Khánh

CỘNG HOÀ XÃ HỘI CHỦ NGHĨA VIỆT NAM

Độc lập - Tự do - Hạnh phúc

PHIẾU THAM GIA Ý KIẾN

Về hồ sơ quy hoạch tổng mặt bằng xây dựng cải tạo, nâng cấp chợ Mọc thị trấn Cao Thượng, huyện Tân Yên, tỉnh Bắc Giang, tỷ lệ 1/500.

1. Tên tổ chức, các nhân được lấy ý kiến: ...*Thân Văn Minh*...

Địa chỉ: ...*Kh. Tô D.P. Đ.Đ.Đ*...

2. Nội dung lấy ý kiến:

Sau khi nghiên cứu nội dung hồ sơ quy hoạch tổng mặt bằng xây dựng cải tạo, nâng cấp chợ Mọc, thị trấn Cao Thượng, huyện Tân Yên, tỉnh Bắc Giang, tỷ lệ 1/500. Tôi có ý kiến như sau:

a. Đồng ý với nội dung đề án quy hoạch

b. Không đồng ý với nội dung đề án quy hoạch

c. Ý kiến tham gia đóng góp khác (nếu có)

.....
.....
.....
.....
.....
.....
.....
.....
.....
.....

- Ghi chú: Đánh dấu (X) vào ô trống tương ứng hoặc ghi ý kiến khác (nếu có)./.

Người được lấy ý kiến

(Ký tên và ghi rõ họ tên)

Thân Văn Minh

CỘNG HOÀ XÃ HỘI CHỦ NGHĨA VIỆT NAM

Độc lập - Tự do - Hạnh phúc

PHIẾU THAM GIA Ý KIẾN

Về hồ sơ quy hoạch tổng mặt bằng xây dựng cải tạo, nâng cấp chợ Mọc thị trấn Cao Thượng, huyện Tân Yên, tỉnh Bắc Giang, tỷ lệ 1/500.

1. Tên tổ chức, các nhân được lấy ý kiến: ... Nguyễn Thị Phôm

Địa chỉ: ... Thôn Trung - Hợp Đức - Tân Yên - Bắc Giang

2. Nội dung lấy ý kiến:

Sau khi nghiên cứu nội dung hồ sơ quy hoạch tổng mặt bằng xây dựng cải tạo, nâng cấp chợ Mọc, thị trấn Cao Thượng, huyện Tân Yên, tỉnh Bắc Giang, tỷ lệ 1/500. Tôi có ý kiến như sau:

a. Đồng ý với nội dung đồ án quy hoạch

b. Không đồng ý với nội dung đồ án quy hoạch

c. Ý kiến tham gia đóng góp khác (nếu có)

.....

.....

.....

.....

.....

.....

.....

.....

.....

.....

.....

- Ghi chú: Đánh dấu (X) vào ô trống tương ứng hoặc ghi ý kiến khác (nếu có).

Người được lấy ý kiến

(Ký tên và ghi rõ họ tên)

Phôm
Nguyễn Thị Phôm

CỘNG HOÀ XÃ HỘI CHỦ NGHĨA VIỆT NAM

Độc lập - Tự do - Hạnh phúc

PHIẾU THAM GIA Ý KIẾN

Về hồ sơ quy hoạch tổng mặt bằng xây dựng cải tạo, nâng cấp chợ Mộc thị trấn Cao Thượng, huyện Tân Yên, tỉnh Bắc Giang, tỷ lệ 1/500.

1. Tên tổ chức, các nhân được lấy ý kiến: *Đồng Thị Liên*.....

Địa chỉ: *Cầu Tây Cao Xá Tân Yên*.....

2. Nội dung lấy ý kiến:

Sau khi nghiên cứu nội dung hồ sơ quy hoạch tổng mặt bằng xây dựng cải tạo, nâng cấp chợ Mộc, thị trấn Cao Thượng, huyện Tân Yên, tỉnh Bắc Giang, tỷ lệ 1/500. Tôi có ý kiến như sau:

a. Đồng ý với nội dung đồ án quy hoạch

b. Không đồng ý với nội dung đồ án quy hoạch

c. Ý kiến tham gia đóng góp khác (nếu có)

.....
.....
.....
.....
.....
.....
.....
.....
.....
.....

• **Ghi chú:** Đánh dấu (X) vào ô trống tương ứng hoặc ghi ý kiến khác (nếu có)./.

Người được lấy ý kiến

(Ký tên và ghi rõ họ tên)

Liên
Đồng Thị Liên

Chu hay an

CỘNG HOÀ XÃ HỘI CHỦ NGHĨA VIỆT NAM

Độc lập - Tự do - Hạnh phúc

PHIẾU THAM GIA Ý KIẾN

Về hồ sơ quy hoạch tổng mặt bằng xây dựng cải tạo, nâng cấp chợ Mọc thị trấn Cao Thượng, huyện Tân Yên, tỉnh Bắc Giang, tỷ lệ 1/500.

1. Tên tổ chức, các nhân được lấy ý kiến: Nguyễn Thị Lan Hay an

Địa chỉ: Tổ dân phố chợ Thị trấn Cao Thượng

2. Nội dung lấy ý kiến:

Sau khi nghiên cứu nội dung hồ sơ quy hoạch tổng mặt bằng xây dựng cải tạo, nâng cấp chợ Mọc, thị trấn Cao Thượng, huyện Tân Yên, tỉnh Bắc Giang, tỷ lệ 1/500. Tôi có ý kiến như sau:

a. Đồng ý với nội dung đồ án quy hoạch

b. Không đồng ý với nội dung đồ án quy hoạch

c. Ý kiến tham gia đóng góp khác (nếu có)

.....
.....
.....
.....
.....
.....
.....
.....
.....
.....

• Ghi chú: Đánh dấu (X) vào ô trống tương ứng hoặc ghi ý kiến khác (nếu có) ./.

Người được lấy ý kiến

(Ký tên và ghi rõ họ tên)

Nguyễn Thị Lan
Lan

CỘNG HOÀ XÃ HỘI CHỦ NGHĨA VIỆT NAM

Độc lập - Tự do - Hạnh phúc

PHIẾU THAM GIA Ý KIẾN

Về hồ sơ quy hoạch tổng mặt bằng xây dựng cải tạo, nâng cấp chợ Mọc thị trấn Cao Thượng, huyện Tân Yên, tỉnh Bắc Giang, tỷ lệ 1/500.

1. Tên tổ chức, các nhân được lấy ý kiến: NGUYỄN THỊ HUỆ (Hàng)

Địa chỉ: Xóm Hạ Cao Xã

2. Nội dung lấy ý kiến:

Sau khi nghiên cứu nội dung hồ sơ quy hoạch tổng mặt bằng xây dựng cải tạo, nâng cấp chợ Mọc, thị trấn Cao Thượng, huyện Tân Yên, tỉnh Bắc Giang, tỷ lệ 1/500. Tôi có ý kiến như sau:

a. Đồng ý với nội dung đồ án quy hoạch

b. Không đồng ý với nội dung đồ án quy hoạch

c. Ý kiến tham gia đóng góp khác (nếu có)

.....
.....
.....
.....
.....
.....
.....
.....
.....
.....

• Ghi chú: Đánh dấu (X) vào ô trống tương ứng hoặc ghi ý kiến khác (nếu có) ./.

Người được lấy ý kiến

(Ký tên và ghi rõ họ tên)

Huệ

NGUYỄN THỊ HUỆ

CỘNG HOÀ XÃ HỘI CHỦ NGHĨA VIỆT NAM

Độc lập - Tự do - Hạnh phúc

PHIẾU THAM GIA Ý KIẾN

Về hồ sơ quy hoạch tổng mặt bằng xây dựng cải tạo, nâng cấp chợ Mọc thị trấn Cao Thượng, huyện Tân Yên, tỉnh Bắc Giang, tỷ lệ 1/500.

1. Tên tổ chức, các nhân được lấy ý kiến: Nguyễn Thị Hồng (Hàn)

Địa chỉ: Đ. Dân phố Chợ

2. Nội dung lấy ý kiến:

Sau khi nghiên cứu nội dung hồ sơ quy hoạch tổng mặt bằng xây dựng cải tạo, nâng cấp chợ Mọc, thị trấn Cao Thượng, huyện Tân Yên, tỉnh Bắc Giang, tỷ lệ 1/500. Tôi có ý kiến như sau:

a. Đồng ý với nội dung đồ án quy hoạch

b. Không đồng ý với nội dung đồ án quy hoạch

c. Ý kiến tham gia đóng góp khác (nếu có)

.....

.....

.....

.....

.....

.....

.....

.....

.....

.....

• Ghi chú: Đánh dấu (X) vào ô trống tương ứng hoặc ghi ý kiến khác (nếu có).

Người được lấy ý kiến
(Ký tên và ghi rõ họ tên)

Hồng
Nguyễn Thị Hồng

CỘNG HOÀ XÃ HỘI CHỦ NGHĨA VIỆT NAM

Độc lập - Tự do - Hạnh phúc

PHIẾU THAM GIA Ý KIẾN

Về hồ sơ quy hoạch tổng mặt bằng xây dựng cải tạo, nâng cấp chợ Mọc thị trấn Cao Thượng, huyện Tân Yên, tỉnh Bắc Giang, tỷ lệ 1/500.

1. Tên tổ chức, các nhân được lấy ý kiến: Trần Văn Hải
Địa chỉ: T.Đ. P. C. Nguyễn T. T. Cao T. T. Hải Hải An

2. Nội dung lấy ý kiến:

Sau khi nghiên cứu nội dung hồ sơ quy hoạch tổng mặt bằng xây dựng cải tạo, nâng cấp chợ Mọc, thị trấn Cao Thượng, huyện Tân Yên, tỉnh Bắc Giang, tỷ lệ 1/500. Tôi có ý kiến như sau:

a. Đồng ý với nội dung đồ án quy hoạch

b. Không đồng ý với nội dung đồ án quy hoạch

c. Ý kiến tham gia đóng góp khác (nếu có)

.....
.....
.....
.....
.....
.....
.....
.....
.....
.....

• Ghi chú: Đánh dấu (X) vào ô trống tương ứng hoặc ghi ý kiến khác (nếu có)./.

Người được lấy ý kiến

(Ký tên và ghi rõ họ tên)

HNH
Trần Văn Hải

CỘNG HOÀ XÃ HỘI CHỦ NGHĨA VIỆT NAM

Độc lập - Tự do - Hạnh phúc

PHIẾU THAM GIA Ý KIẾN

Về hồ sơ quy hoạch tổng mặt bằng xây dựng cải tạo, nâng cấp chợ Mọc thị trấn Cao Thượng, huyện Tân Yên, tỉnh Bắc Giang, tỷ lệ 1/500.

1. Tên tổ chức, các nhân được lấy ý kiến: Đỗ Thị Thanh Mũi
Địa chỉ: T.P.P. Chợ

2. Nội dung lấy ý kiến:

Sau khi nghiên cứu nội dung hồ sơ quy hoạch tổng mặt bằng xây dựng cải tạo, nâng cấp chợ Mọc, thị trấn Cao Thượng, huyện Tân Yên, tỉnh Bắc Giang, tỷ lệ 1/500. Tôi có ý kiến như sau:

a. Đồng ý với nội dung đề án quy hoạch

b. Không đồng ý với nội dung đề án quy hoạch

c. Ý kiến tham gia đóng góp khác (nếu có)

.....
.....
.....
.....
.....
.....
.....
.....
.....
.....

• Ghi chú: Đánh dấu (X) vào ô trống tương ứng hoặc ghi ý kiến khác (nếu có).

Người được lấy ý kiến

(Ký tên và ghi rõ họ tên)

Đỗ Thị Thanh Mũi

CỘNG HOÀ XÃ HỘI CHỦ NGHĨA VIỆT NAM

Độc lập - Tự do - Hạnh phúc

PHIẾU THAM GIA Ý KIẾN

Về hồ sơ quy hoạch tổng mặt bằng xây dựng cải tạo, nâng cấp chợ Mộc
thị trấn Cao Thượng, huyện Tân Yên, tỉnh Bắc Giang, tỷ lệ 1/500.

1. Tên tổ chức, các nhân được lấy ý kiến: Nguyễn Thị Hoa

Địa chỉ: Xã Dâu Phố, chợ

2. Nội dung lấy ý kiến:

Sau khi nghiên cứu nội dung hồ sơ quy hoạch tổng mặt bằng xây dựng cải
tạo, nâng cấp chợ Mộc, thị trấn Cao Thượng, huyện Tân Yên, tỉnh Bắc Giang, tỷ
lệ 1/500. Tôi có ý kiến như sau:

a. Đồng ý với nội dung đồ án quy hoạch

b. Không đồng ý với nội dung đồ án quy hoạch

c. Ý kiến tham gia đóng góp khác (nếu có)

.....

.....

.....

.....

.....

.....

.....

.....

.....

.....

- Ghi chú: Đánh dấu (X) vào ô trống tương ứng hoặc ghi ý kiến khác (nếu có).

Người được lấy ý kiến

(Ký tên và ghi rõ họ tên)

Nguyễn Thị Hoa

CỘNG HOÀ XÃ HỘI CHỦ NGHĨA VIỆT NAM

Độc lập - Tự do - Hạnh phúc

PHIẾU THAM GIA Ý KIẾN

Về hồ sơ quy hoạch tổng mặt bằng xây dựng cải tạo, nâng cấp chợ Mọc thị trấn Cao Thượng, huyện Tân Yên, tỉnh Bắc Giang, tỷ lệ 1/500.

1. Tên tổ chức, các nhân được lấy ý kiến: Nguyễn Văn Chuyền

Địa chỉ: T.D.P.C. thị trấn Cao Thượng Tân Yên.....

2. Nội dung lấy ý kiến:

Sau khi nghiên cứu nội dung hồ sơ quy hoạch tổng mặt bằng xây dựng cải tạo, nâng cấp chợ Mọc, thị trấn Cao Thượng, huyện Tân Yên, tỉnh Bắc Giang, tỷ lệ 1/500. Tôi có ý kiến như sau:

a. Đồng ý với nội dung đề án quy hoạch

b. Không đồng ý với nội dung đề án quy hoạch

c. Ý kiến tham gia đóng góp khác (nếu có)

.....
.....
.....
.....
.....
.....
.....
.....
.....
.....

• Ghi chú: Đánh dấu (X) vào ô trống tương ứng hoặc ghi ý kiến khác (nếu có)./.

Người được lấy ý kiến
(Ký tên và ghi rõ họ tên)

Chuyền
Nguyễn Văn Chuyền

Chuẩn 1 + Chuẩn 2

CỘNG HOÀ XÃ HỘI CHỦ NGHĨA VIỆT NAM

Độc lập - Tự do - Hạnh phúc

PHIẾU THAM GIA Ý KIẾN

Về hồ sơ quy hoạch tổng mặt bằng xây dựng cải tạo, nâng cấp chợ Mọc thị trấn Cao Thượng, huyện Tân Yên, tỉnh Bắc Giang, tỷ lệ 1/500.

1. Tên tổ chức, các nhân được lấy ý kiến: ... Nguyễn Thị Nga

Địa chỉ: ... tổ dân phố Đình Giả TT Cao Thượng

2. Nội dung lấy ý kiến:

Sau khi nghiên cứu nội dung hồ sơ quy hoạch tổng mặt bằng xây dựng cải tạo, nâng cấp chợ Mọc, thị trấn Cao Thượng, huyện Tân Yên, tỉnh Bắc Giang, tỷ lệ 1/500. Tôi có ý kiến như sau:

- a. Đồng ý với nội dung đồ án quy hoạch
- b. Không đồng ý với nội dung đồ án quy hoạch
- c. Ý kiến tham gia đóng góp khác (nếu có)

.....

.....

.....

.....

.....

.....

.....

.....

.....

.....

• Ghi chú: Đánh dấu (X) vào ô trống tương ứng hoặc ghi ý kiến khác (nếu có)./.

Người được lấy ý kiến
(Ký tên và ghi rõ họ tên)

Nga
Nguyễn Thị Nga

CỘNG HOÀ XÃ HỘI CHỦ NGHĨA VIỆT NAM

Độc lập - Tự do - Hạnh phúc

PHIẾU THAM GIA Ý KIẾN

Về hồ sơ quy hoạch tổng mặt bằng xây dựng cải tạo, nâng cấp chợ Mộc thị trấn Cao Thượng, huyện Tân Yên, tỉnh Bắc Giang, tỷ lệ 1/500.

1. Tên tổ chức, các nhân được lấy ý kiến: ...*phạm thị thuy*.....

Địa chỉ: ...*bàc đình An Dĩnh*.....

2. Nội dung lấy ý kiến:

Sau khi nghiên cứu nội dung hồ sơ quy hoạch tổng mặt bằng xây dựng cải tạo, nâng cấp chợ Mộc, thị trấn Cao Thượng, huyện Tân Yên, tỉnh Bắc Giang, tỷ lệ 1/500. Tôi có ý kiến như sau:

a. Đồng ý với nội dung đề án quy hoạch

b. Không đồng ý với nội dung đề án quy hoạch

c. Ý kiến tham gia đóng góp khác (nếu có)

.....
.....
.....
.....
.....
.....
.....
.....
.....
.....

• Ghi chú: Đánh dấu (X) vào ô trống tương ứng hoặc ghi ý kiến khác (nếu có).

Người được lấy ý kiến

(Ký tên và ghi rõ họ tên)

thuy
phạm thị thuy

CỘNG HOÀ XÃ HỘI CHỦ NGHĨA VIỆT NAM

Độc lập - Tự do - Hạnh phúc

PHIẾU THAM GIA Ý KIẾN

Về hồ sơ quy hoạch tổng mặt bằng xây dựng cải tạo, nâng cấp chợ Mọc thị trấn Cao Thượng, huyện Tân Yên, tỉnh Bắc Giang, tỷ lệ 1/500.

1. Tên tổ chức, các nhân được lấy ý kiến: Nguyễn Thị Vinh.....

Địa chỉ:.....Tổ dân phố...thị trấn...gần.....

2. Nội dung lấy ý kiến:

Sau khi nghiên cứu nội dung hồ sơ quy hoạch tổng mặt bằng xây dựng cải tạo, nâng cấp chợ Mọc, thị trấn Cao Thượng, huyện Tân Yên, tỉnh Bắc Giang, tỷ lệ 1/500. Tôi có ý kiến như sau:

a. Đồng ý với nội dung đồ án quy hoạch

b. Không đồng ý với nội dung đồ án quy hoạch

c. Ý kiến tham gia đóng góp khác (nếu có)

.....

.....

.....

.....

.....

.....

.....

.....

.....

.....

• Ghi chú: Đánh dấu (X) vào ô trống tương ứng hoặc ghi ý kiến khác (nếu có)/.

Người được lấy ý kiến

(Ký tên và ghi rõ họ tên)

Vinh
Nguyễn Thị Vinh

CỘNG HOÀ XÃ HỘI CHỦ NGHĨA VIỆT NAM

Độc lập - Tự do - Hạnh phúc

PHIẾU THAM GIA Ý KIẾN

Về hồ sơ quy hoạch tổng mặt bằng xây dựng cải tạo, nâng cấp chợ Mọc thị trấn Cao Thượng, huyện Tân Yên, tỉnh Bắc Giang, tỷ lệ 1/500.

1. Tên tổ chức, các nhân được lấy ý kiến: *Dặng Văn Hùng*

Địa chỉ: *T.T. Cao Thượng*

2. Nội dung lấy ý kiến:

Sau khi nghiên cứu nội dung hồ sơ quy hoạch tổng mặt bằng xây dựng cải tạo, nâng cấp chợ Mọc, thị trấn Cao Thượng, huyện Tân Yên, tỉnh Bắc Giang, tỷ lệ 1/500. Tôi có ý kiến như sau:

a. Đồng ý với nội dung đề án quy hoạch

b. Không đồng ý với nội dung đề án quy hoạch

c. Ý kiến tham gia đóng góp khác (nếu có)

.....
.....
.....
.....
.....
.....
.....
.....
.....
.....

• Ghi chú: Đánh dấu (X) vào ô trống tương ứng hoặc ghi ý kiến khác (nếu có)./.

Người được lấy ý kiến

(Ký tên và ghi rõ họ tên)

Hùng
Dặng Văn Hùng

CỘNG HOÀ XÃ HỘI CHỦ NGHĨA VIỆT NAM

Độc lập - Tự do - Hạnh phúc

PHIẾU THAM GIA Ý KIẾN

Về hồ sơ quy hoạch tổng mặt bằng xây dựng cải tạo, nâng cấp chợ Mọc thị trấn Cao Thượng, huyện Tân Yên, tỉnh Bắc Giang, tỷ lệ 1/500.

1. Tên tổ chức, các nhân được lấy ý kiến: ... Nguyễn Thị Năm

Địa chỉ: ... X. Thượng ... P. Vĩnh ... Cao X. ... Tân Yên ... B.G.

2. Nội dung lấy ý kiến:

Sau khi nghiên cứu nội dung hồ sơ quy hoạch tổng mặt bằng xây dựng cải tạo, nâng cấp chợ Mọc, thị trấn Cao Thượng, huyện Tân Yên, tỉnh Bắc Giang, tỷ lệ 1/500. Tôi có ý kiến như sau:

a. Đồng ý với nội dung đồ án quy hoạch

b. Không đồng ý với nội dung đồ án quy hoạch

c. Ý kiến tham gia đóng góp khác (nếu có)

.....
.....
.....
.....
.....
.....
.....
.....
.....
.....

- Ghi chú: Đánh dấu (X) vào ô trống tương ứng hoặc ghi ý kiến khác (nếu có)./.

Người được lấy ý kiến

(Ký tên và ghi rõ họ tên)

Năm
Nguyễn Thị Năm

CỘNG HOÀ XÃ HỘI CHỦ NGHĨA VIỆT NAM

Độc lập - Tự do - Hạnh phúc

PHIẾU THAM GIA Ý KIẾN

Về hồ sơ quy hoạch tổng mặt bằng xây dựng cải tạo, nâng cấp chợ Mộc thị trấn Cao Thượng, huyện Tân Yên, tỉnh Bắc Giang, tỷ lệ 1/500.

1. Tên tổ chức, các nhân được lấy ý kiến: ...*Trần Thị Nhàn*.....
Địa chỉ: ...*15C Phố HH1 Thị trấn Cao Thượng Tân Yên B.G*...

2. Nội dung lấy ý kiến:

Sau khi nghiên cứu nội dung hồ sơ quy hoạch tổng mặt bằng xây dựng cải tạo, nâng cấp chợ Mộc, thị trấn Cao Thượng, huyện Tân Yên, tỉnh Bắc Giang, tỷ lệ 1/500. Tôi có ý kiến như sau:

- a. Đồng ý với nội dung đồ án quy hoạch
- b. Không đồng ý với nội dung đồ án quy hoạch
- c. Ý kiến tham gia đóng góp khác (nếu có)

Đề nghị số nên xây dựng bao quanh để bảo vệ tài sản của các tiểu thương (khu vực lân cận khu chợ mới)

• Ghi chú: Đánh dấu (X) vào ô trống tương ứng hoặc ghi ý kiến khác (nếu có).

Người được lấy ý kiến
(Ký tên và ghi rõ họ tên)

Trần Thị Nhàn

CỘNG HOÀ XÃ HỘI CHỦ NGHĨA VIỆT NAM

Độc lập - Tự do - Hạnh phúc

PHIẾU THAM GIA Ý KIẾN

Về hồ sơ quy hoạch tổng mặt bằng xây dựng cải tạo, nâng cấp chợ Mọc thị trấn Cao Thượng, huyện Tân Yên, tỉnh Bắc Giang, tỷ lệ 1/500.

1. Tên tổ chức, các nhân được lấy ý kiến: ... *giáp Thị Hoàn*

Địa chỉ: ... *xóm ngơar Cao Xá*

2. Nội dung lấy ý kiến:

Sau khi nghiên cứu nội dung hồ sơ quy hoạch tổng mặt bằng xây dựng cải tạo, nâng cấp chợ Mọc, thị trấn Cao Thượng, huyện Tân Yên, tỉnh Bắc Giang, tỷ lệ 1/500. Tôi có ý kiến như sau:

a. Đồng ý với nội dung đồ án quy hoạch

b. Không đồng ý với nội dung đồ án quy hoạch

c. Ý kiến tham gia đóng góp khác (nếu có)

.....
.....
.....
.....
.....
.....
.....
.....
.....
.....

• Ghi chú: Đánh dấu (X) vào ô trống tương ứng hoặc ghi ý kiến khác (nếu có)./.

Người được lấy ý kiến

(Ký tên và ghi rõ họ tên)

giáp Thị Hoàn

Hoàn

CỘNG HOÀ XÃ HỘI CHỦ NGHĨA VIỆT NAM

Độc lập - Tự do - Hạnh phúc

PHIẾU THAM GIA Ý KIẾN

Về hồ sơ quy hoạch tổng mặt bằng xây dựng cải tạo, nâng cấp chợ Mọc thị trấn Cao Thượng, huyện Tân Yên, tỉnh Bắc Giang, tỷ lệ 1/500.

1. Tên tổ chức, các nhân được lấy ý kiến: *Đoàn Thị Lan*.....

Địa chỉ: *P. h. ở ngõ Xa... Thị trấn Cao Thượng*.....

2. Nội dung lấy ý kiến:

Sau khi nghiên cứu nội dung hồ sơ quy hoạch tổng mặt bằng xây dựng cải tạo, nâng cấp chợ Mọc, thị trấn Cao Thượng, huyện Tân Yên, tỉnh Bắc Giang, tỷ lệ 1/500. Tôi có ý kiến như sau:

a. Đồng ý với nội dung đồ án quy hoạch

b. Không đồng ý với nội dung đồ án quy hoạch

c. Ý kiến tham gia đóng góp khác (nếu có)

.....
.....
.....
.....
.....
.....
.....
.....
.....
.....

- **Ghi chú:** Đánh dấu (X) vào ô trống tương ứng hoặc ghi ý kiến khác (nếu có)./.

Người được lấy ý kiến

(Ký tên và ghi rõ họ tên)

Lan

Đoàn Thị Lan

CỘNG HOÀ XÃ HỘI CHỦ NGHĨA VIỆT NAM

Độc lập - Tự do - Hạnh phúc

PHIẾU THAM GIA Ý KIẾN

Về hồ sơ quy hoạch tổng mặt bằng xây dựng cải tạo, nâng cấp chợ Mọc thị trấn Cao Thượng, huyện Tân Yên, tỉnh Bắc Giang, tỷ lệ 1/500.

1. Tên tổ chức, các nhân được lấy ý kiến: ...*Nguyễn Thị Hằng*.....

Địa chỉ: ...*Hà Sơn Cao Thụỵ T.Y B.G*.....

2. Nội dung lấy ý kiến:

Sau khi nghiên cứu nội dung hồ sơ quy hoạch tổng mặt bằng xây dựng cải tạo, nâng cấp chợ Mọc, thị trấn Cao Thượng, huyện Tân Yên, tỉnh Bắc Giang, tỷ lệ 1/500. Tôi có ý kiến như sau:

a. Đồng ý với nội dung đồ án quy hoạch

b. Không đồng ý với nội dung đồ án quy hoạch

c. Ý kiến tham gia đóng góp khác (nếu có)

.....
.....
.....
.....
.....
.....
.....
.....
.....
.....

- Ghi chú: Đánh dấu (X) vào ô trống tương ứng hoặc ghi ý kiến khác (nếu có).

Người được lấy ý kiến

(Ký tên và ghi rõ họ tên)

Hằng
Nguyễn Thị Hằng

CỘNG HOÀ XÃ HỘI CHỦ NGHĨA VIỆT NAM

Độc lập - Tự do - Hạnh phúc

PHIẾU THAM GIA Ý KIẾN

Về hồ sơ quy hoạch tổng mặt bằng xây dựng cải tạo, nâng cấp chợ Mọc thị trấn Cao Thượng, huyện Tân Yên, tỉnh Bắc Giang, tỷ lệ 1/500.

1. Tên tổ chức, các nhân được lấy ý kiến: Nguyễn Thị Huệ

Địa chỉ: Tổ dân phố Ngô Xá TT Cao Thượng T.Y - B.G

2. Nội dung lấy ý kiến:

Sau khi nghiên cứu nội dung hồ sơ quy hoạch tổng mặt bằng xây dựng cải tạo, nâng cấp chợ Mọc, thị trấn Cao Thượng, huyện Tân Yên, tỉnh Bắc Giang, tỷ lệ 1/500. Tôi có ý kiến như sau:

a. Đồng ý với nội dung đồ án quy hoạch

b. Không đồng ý với nội dung đồ án quy hoạch

c. Ý kiến tham gia đóng góp khác (nếu có)

.....

.....

.....

.....

.....

.....

.....

.....

.....

.....

- Ghi chú: Đánh dấu (X) vào ô trống tương ứng hoặc ghi ý kiến khác (nếu có).

Người được lấy ý kiến

(Ký tên và ghi rõ họ tên)

Huê
Nguyễn Thị Huệ

CỘNG HOÀ XÃ HỘI CHỦ NGHĨA VIỆT NAM

Độc lập - Tự do - Hạnh phúc

PHIẾU THAM GIA Ý KIẾN

Về hồ sơ quy hoạch tổng mặt bằng xây dựng cải tạo, nâng cấp chợ Mộc thị trấn Cao Thượng, huyện Tân Yên, tỉnh Bắc Giang, tỷ lệ 1/500.

1. Tên tổ chức, các nhân được lấy ý kiến: ...*N. Nguyễn Thị Bình*..
Địa chỉ:.....*Tổ dân phố chợ*.....

2. Nội dung lấy ý kiến:

Sau khi nghiên cứu nội dung hồ sơ quy hoạch tổng mặt bằng xây dựng cải tạo, nâng cấp chợ Mộc, thị trấn Cao Thượng, huyện Tân Yên, tỉnh Bắc Giang, tỷ lệ 1/500. Tôi có ý kiến như sau:

- a. Đồng ý với nội dung đồ án quy hoạch
- b. Không đồng ý với nội dung đồ án quy hoạch
- c. Ý kiến tham gia đóng góp khác (nếu có)

.....
.....
.....
.....
.....
.....
.....
.....
.....
.....

• Ghi chú: Đánh dấu (X) vào ô trống tương ứng hoặc ghi ý kiến khác (nếu có)./.

Người được lấy ý kiến
(Ký tên và ghi rõ họ tên)
Bình
Nguyễn Thị Bình

CỘNG HOÀ XÃ HỘI CHỦ NGHĨA VIỆT NAM

Độc lập - Tự do - Hạnh phúc

PHIẾU THAM GIA Ý KIẾN

Về hồ sơ quy hoạch tổng mặt bằng xây dựng cải tạo, nâng cấp chợ Mọc thị trấn Cao Thượng, huyện Tân Yên, tỉnh Bắc Giang, tỷ lệ 1/500.

1. Tên tổ chức, các nhân được lấy ý kiến: Nguyễn Hữu Dũng

Địa chỉ: Tổ dân phố Văn Đình

2. Nội dung lấy ý kiến:

Sau khi nghiên cứu nội dung hồ sơ quy hoạch tổng mặt bằng xây dựng cải tạo, nâng cấp chợ Mọc, thị trấn Cao Thượng, huyện Tân Yên, tỉnh Bắc Giang, tỷ lệ 1/500. Tôi có ý kiến như sau:

a. Đồng ý với nội dung đồ án quy hoạch

b. Không đồng ý với nội dung đồ án quy hoạch

c. Ý kiến tham gia đóng góp khác (nếu có)

.....
.....
.....
.....
.....
.....
.....
.....
.....
.....
.....
.....

• Ghi chú: Đánh dấu (X) vào ô trống tương ứng hoặc ghi ý kiến khác (nếu có).

Người được lấy ý kiến

(Ký tên và ghi rõ họ tên)

Nguyễn Hữu Dũng